

Etac Cross 5

Manual dansk

 etac®

75192U 19-05-22

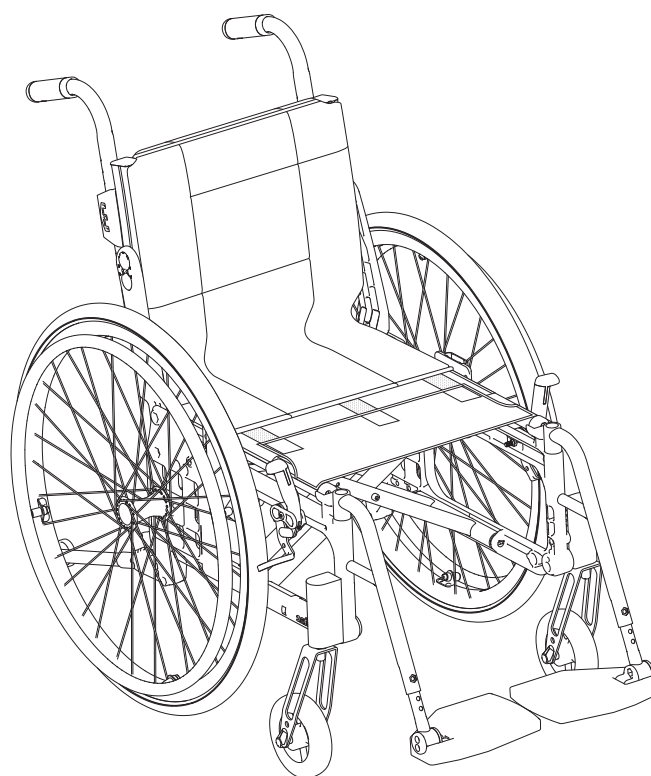

Etac Cross 5
Etac Cross 5 XL
Etac Cross 5 Active

CE

Indhold

1. Generelt – indledning	
Tilsigtet brug	3
2. Beskrivelse	
.....	4
3. Stolens muligheder	
.....	5-8
4. Tilbehør	
.....	8-11
5. Indstillinger siddende	
Forreste sædehøjde.....	12
Justering af sædehøjde ved hjælp af forgaffelfæstet	12
Justering af sædehøjde ved hjælp af forhjulets stilling i gafflen	12
Justering af sædehøjde ved udskiftning af forgaffel/forhjul	13
Tabel for forreste sædehøjde	13
Afmontering/montering af forgaffel	14
Vinkelindstilling af forgaffelfæste.....	14
Bagerste sædehøjde.....	15
Justering af sædehøjde ved hjælp af drivhjulsposition/drivhjul.....	15-16
Tabel for bagerste sædehøjde	17
Ledsagerbremse	18
Brugervejledning	
.....	19-30
Symboler og advarsler.....	20
Transport i køretøjer.....	21
Håndtering	22-23
Siddekomfort.....	24-25
Køreteknik, brug.....	26-29
Pleje og fejlsøgningskema.....	30
5. Indstillinger siddende (fortsat)	
Sædevinkel	31
Sædedybde.....	31
Siddekomfort.....	31
6. Indstillinger Crossryg 3A	
Justering af ryglænsvinkel	32
Justering af ryglæns højde og lumbalvinkel	33
Justering af sædedybde ved hjælp af lumbalvinkel	34
Montering af sædeforlænger	34
7. Indstillinger Crossryg 2.....	35
8. Indstillinger Crossryg 2B	36
9. Efterjusteringer	
Bremse, justering	37
Bremse, justering af bremseklods	38
Benstøtte trinløs, med regulerbar vinkel (tilvalg)	38
Amputationsbenstøtte (tilvalg)	39
Tipsikring.....	39
Kørehåndtag, højdejusterbare.....	40
Kørebøjle (tilvalg)	40
Ændring af cambervinkel	41
Tyngdepunkt/balanceindstilling	41
Drivringe.....	42
Ændring af drivingsafstand	42
10. Tilbehør – justering, håndtering	
Sædepude og komfortkile.....	43
Armlæn, aftageligt, justerbart i højden.....	43
Armlæn, opklappeligt, justerbart i højden	44
Hoftesele	44
Hovedstøtte	45
11. Tekniske data	
Etac Cross 5, Etac Cross 5 XL	45
12. Service og vedligeholdelse	
Vask af ryg og sæde.....	46
Drivhjul/forhjul.....	46
Bremser	46
Vask af stel	46
Andet	46
13. Test og garantier	47

1. Generelt

Tak, fordi du valgte en kørestol fra Etac. Sørg for at læse denne vejledning igennem, så skader i forbindelse med håndtering og anvendelse kan undgås.

I denne vejledning omtales personen, der sidder i stolen, som brugeren. Hjælperen er den person, der assisterer brugeren.



Dette symbol forekommer i manualen sammen med tekst. Den gør opmærksom på situationer, hvor kørestolen, brugerens eller hjælperens sikkerhed kan være i fare.



Dette symbol forekommer i manualen sammen med tekst. Her finder du nyttige råd og tips.

Forklaring til punktliste

- Valgmulighed
- ⊕ Medfølger som standard

I denne manual finder du i midteropslaget en del, der skal rykkes ud, og som indeholder informationer til brugeren.

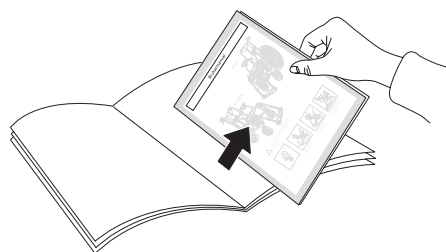

Værktøj



Unbrakonøgle
3, 4, 5, 6 mm



Ringnøgle
8, 10, 13, 24 mm



Topnøgle
19 mm

Tilsigtet brug:

Etac Cross 5 og Etac Cross 5 XL er manuelle, krydsfoldede allroundkørestole med multifunktion er, som er beregnede til både udendørs og indendørs brug. Etac Cross 5 Active er en konfiguration af Etac Cross 5 (herefter kaldet Cross 5). Stolenes sæder kan indstilles i højde, vinkel og dybde. Ryglæne kan indstilles i højde, vinkel og form. Fodpladerne kan indstilles i højde, vinkel og dybde.

Etac Cross 5 og Etac Cross 5 XL kan suppleres og justeres, hvis behovene ændrer sig. Som supplement fås et stort udvalg af tilvalg og tilbehør: Forskellige ryglænsvarianter og benstøtter, fastgøringspunkter til transport i handicapbus, tipsikring,

forskellige varianter af drivringe og bremser m.m.

Etac Cross 5 og Etac Cross 5 XL har de bedste forudsætninger for at skabe komfort, funktion og gode køreegenskaber.

Etac forbedrer løbende sine produkter. Vi forbeholder os derfor ret til at ændre produkterne uden forudgående varsel. De mål, der er angivet på tegninger eller andet materiale, er kun vejledende.

Med forbehold for fejltryk og mangler.

2. Beskrivelse

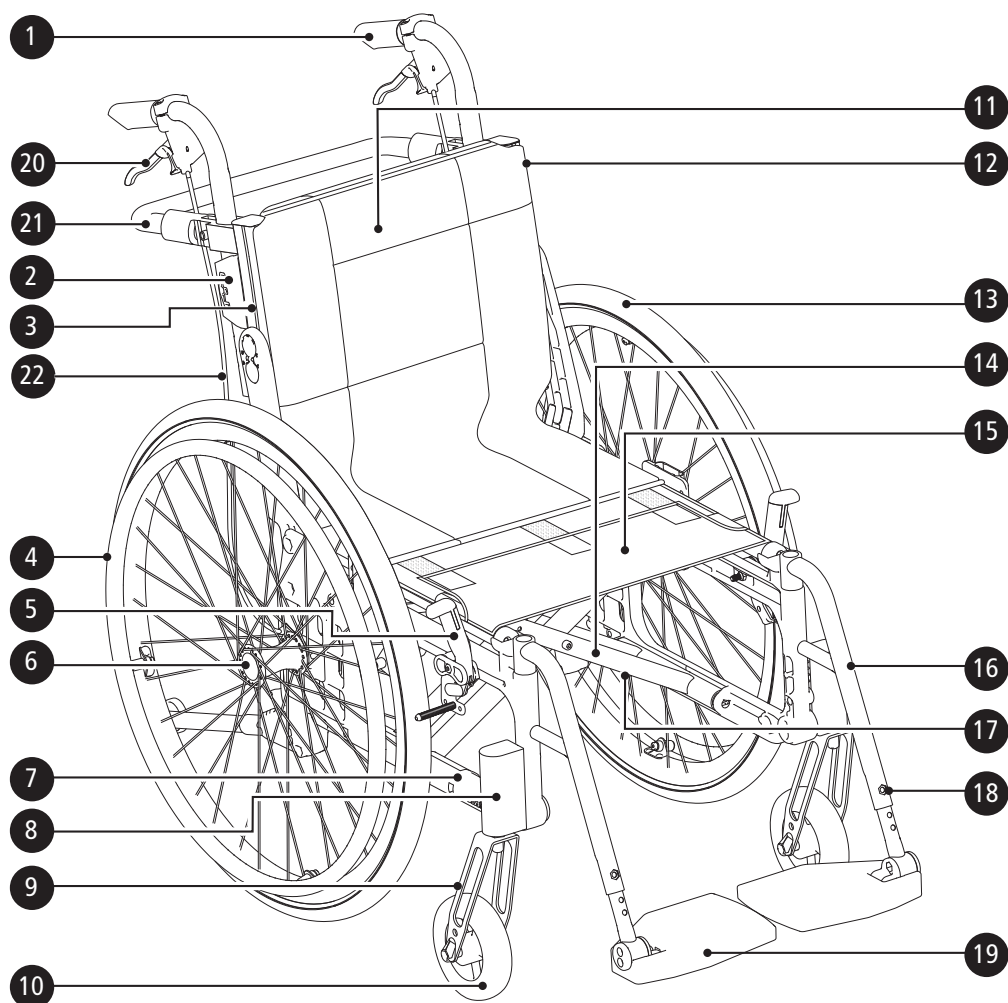





1. Kørehåndtag
2. Fæste for skubbehåndtag
3. Rygskinne
4. Drivring
5. Brugerbremse
6. Quick-release
7. Gavl
8. Forgaffelfæste
9. Forgaffel
10. Forhjul
11. Rygovertræk



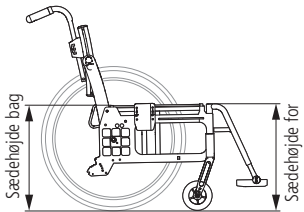

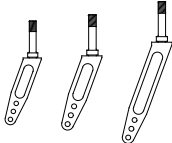

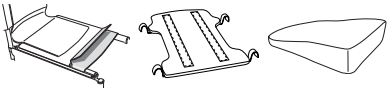
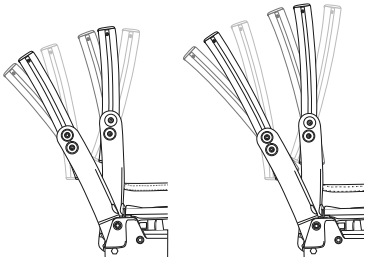
12. Stropryg
13. Drivhjul
14. Kryds
15. Sædebetræk
16. Benstøtte
17. Serienummer
18. Fingerskrue til fastgørelse af fodplade
19. Fodstøtte
20. Håndtag til ledsagerbremse
21. Tværstang
22. Bremsekabel

3. Stolens muligheder

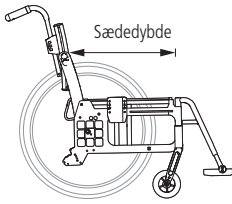

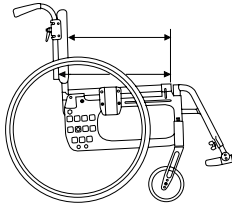
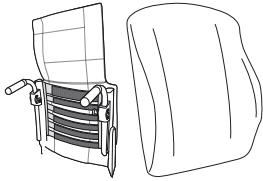
I afsnittet "Stolens muligheder" kan du se alle de tilpasninger, der kan foretages på kørestolen. Der kan forekomme variationer i forskellige markeder, f.eks. som for modeller med ryglæn. Besøg www.etac.com, eller kontakt vores kundeservice for at få yderligere oplysninger. Der findes yderligere såkaldte "Usædvanlige kombinationer", f.eks. for drivhjul, forhjul og rygmodel. Kontakt kundeservice.

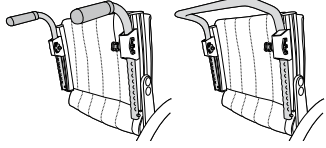
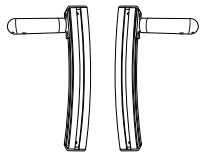
		Cross 5	Cross 5 XL			
Sædehøjde		Forreste	34-56.5 cm	●	●	
		Bagerste	34-53 cm	●	●	
Sædevinkel		Maks. fremadhældning: 2 cm lavere for end bag (3°) Maks. bagudhældning: 6 cm højere for end bag (9°)		●	●	
Forhjul		4" massivt (maks. brugervægt 100 kg)		●	●	
		5" massivt (med Cross 5 XL maks. brugervægt 135 kg)		●	●	
		6" halvmassivt		●	●	
		6,5" massivt		●	●	
		7" massivt		●	●	
		8" halvmassivt		●	●	
Forgaffel		Ekstra kort (to højdeniveauer for forhjul)		●	●	
		Kort (tre højdeniveauer for forhjul). 3 eller 4 mm tykkelse		●	●	
		Medium (tre højdeniveauer for forhjul). 3 eller 4 mm tykkelse		●	●	
		Lang		●	●	
Drivhjul		20"		●	●	
		22"		●	●	
		24"		●	●	
		24" Carbon (ikke med ledsagerbremse)		●		
		26"		●	●	
Drivringe		Aluminium		●	●	
		Stål		●	●	
		Plastic		●	●	
		Cellegummi (ikke med ledsagerbremse)		●	●	
		Titanium (ikke med ledsagerbremse)		●		
Cambervinkel		2°		●	●	
		0°		●	●	
Sæde		Sort tekstil		●	●	
		Fast sædeplade		●	●	
		ECS: et fast sæde/ryglænsystem med anatomisk formede puder, aftageligt		●	●	
Rygstøtte Crossryg 3A / Crossryg 3A høj			Ryg 3A	Ryg 3A høj	●	●
		Højde	32-45 cm	38-51 cm		
		Hoftevinkel	-5° - +20°	-5° - +20°		
			Lumbalvinkel			
		Triangulær	-8° - +18°			

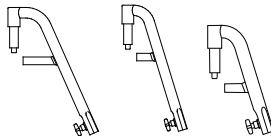
3. Stolens muligheder

		Cross 5	Cross 5 XL
Sædedybde		Kort ramme 36-42 cm (triangulær 36-49 cm)	
		Lang ramme 42-48 cm (triangulær 42-55 cm)	
Rygstøtte Crossryg 2		Højde 30-45 cm	Standard
		Ryglænsvinkel -5° - +15°	Udvidet
Sædedybde Crossryg 2		Kort ramme 36-42 cm. Lang ramme 42-48 cm. Funktionelt: Kort ramme 42-48 cm. Lang ramme 48-54 cm.	
Ryg		Stropryg	
		ECS fast ryg, høj eller lav	
Rygovertræk		Standard	
		Comfort	
		Tidy, vandafvisende, kan tørres af	
Kørehåndtag/kørebøjle		Højdejusterbare med 2 cm trin. Aftagelige.	Kørehåndtag
			Kørebøjle
Faste kørehåndtag		H/V passer til Crossryg 3A	
Fast ryglæn med faste kørehåndtag, 2B		Højde lav ryg 35-40 Højde høj ryg 42,5-47.5 Ryglænsvinkel -5° - +15°	
Benstøtte, aftagelige svingbare		Normal knævinkel	
		Snæver (passer kun med 5" forhjul)	
		Snæver kort	

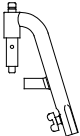
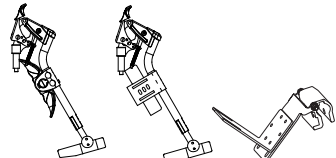
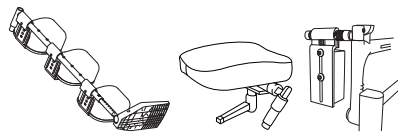
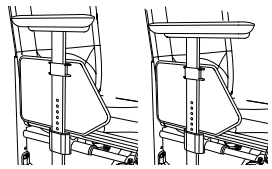
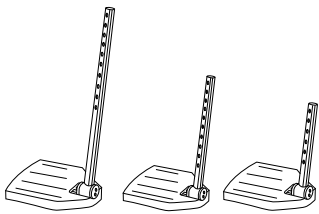
3. Stolens muligheder

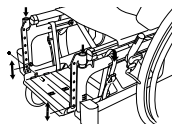
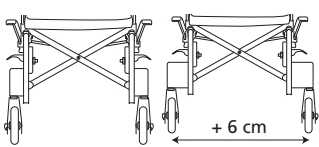
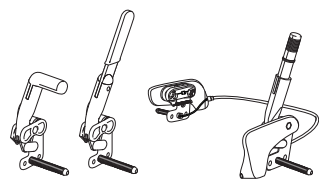
			Cross 5	Cross 5 XL
Benstøtte Låsbare		Normal knævinkel	●	●
		Snæver	●	
		Snæver kort	●	
Benstøtte Med regulerbar vinkel		Vinkelregulerbar med foldbar lægplade fra 40 cm sædebrede.	●	●
		Vinkelregulerbar med pudekonsol og polstret foldbar lægplade.	●	●
		Vinkelregulerbar med foldbar pudekonsol og lægplade.	●	●
Benstøtte Øvrige		Gipsbenstøtte	●	●
		Amputationsbenstøtte	●	●
		Amputationsvægt	●	●
Armlæn		Kort 25 cm	●	●
		langt 35 cm	●	●
Fodstøtte		Std Maks. længde: 51 cm. Min. længde: 33 cm.	●	●
		Forlængede monteringsrør +10 cm	●	●
		Afkortede monteringsrør -8 cm	●	
		Hel fodplade	●	●
		Hel fodplade komplet til 35-37,5 sædebrede, kan reguleres i vinkel, kan justeres i højde og dybde	●	
Forgaffelfæste		Lavt bredere	●	●
		Standard	●	●
		6 cm bredere	●	●
Bremses		Vinklet håndtag	●	●
		Forlænget håndtag	●	●
		Enhåndsbremse (standard eller vinklet håndtag)	●	●



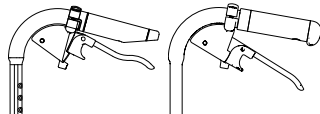
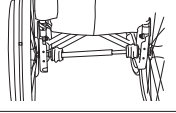
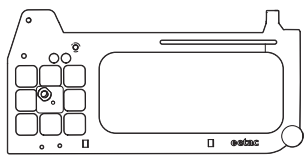

3. Stolens muligheder

			Cross 5	Cross 5 XL
Ledsagerbremse		Bremsehåndtag 75 mm åbningsgreb	●	●
		Bremsehåndtag 100 mm åbningsgreb	●	●
Enarmsdrift		Til højre eller venstre side. Teleskopaksel, let at tage af ved sammenfoldning (ikke med ledsagerbremse)	●	●
Stel farve	01 = Sort 92 = Hvid 93 = Mørkeblå		●	●
Aktiv gavl		Uden fæste til tipsikring Farve: sort 01, hvid 92	●	



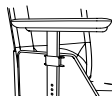
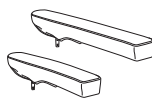



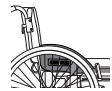
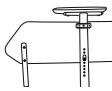



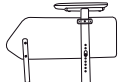
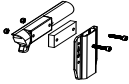

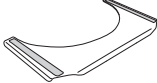
4. Tilbehør

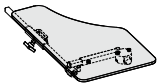
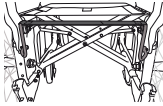
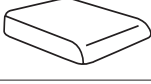
Monteringsanvisning medfølger til alt tilbehør, når det leveres fra Etac.
Du finder dem og yderligere info om tilbehøret på vores hjemmeside www.etac.com.

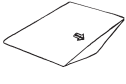
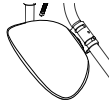
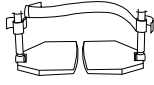



Justerbar= Indstilles ved hjælp af værktøj. **Regulerbar**= Indstilles uden værktøj.

			Cross 5	Cross 5 XL
Armlæn	Justerbar højde 25 cm langt, massiv plade, sort		●	●
Armlæn	Justerbar højde 38 cm langt, massiv plade, sort		●	●
Armlænspude	Aftageligt, 25 el. 38 cm langt, polstret eller gel, mørkegrå plys eller sort Dartex		●	●
Armlænspude hemi	svingbar til montering på lange armlæn		●	●
Låsesæt til armlæn	Et låst armlæn kan ikke tages af, men kan frit højdejusteres.		●	●
Opklappeligt armlæn	justerbar højde el. fast højde (ikke med tipsikring med teleskopstang. Anvend tipsikring til Cross 5 Active varenr 25177)		●	●
Sidebeskyttelse	sort		●	●
Stænskærm	højre eller venstre		●	●
Lårstøtte			●	●



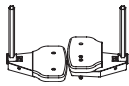
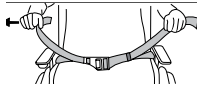
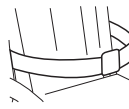

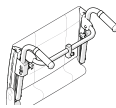
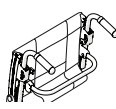
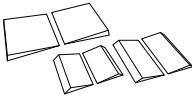

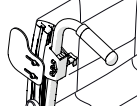
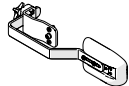
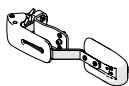
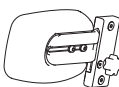

4. Tilbehør

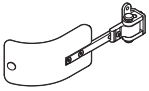
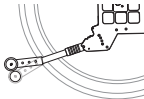
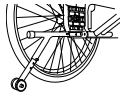
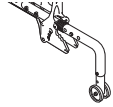
			Cross 5	Cross 5 XL
Lårstøtte	Med blød pude		●	●
Afstandsforøgere til armlæn	til flytning af drivhjul, bremse og armlæn 5 mm ud pr. side		●	●
Bord	transparent, monteres på lange armlæn		●	●
Hemibord	transparent, bredde 35-50 cm. Kan monteres på korte eller lange armlæn.		●	
Skridsikring hemibord			●	
Halvbord	højre/venstre		●	●
Sædeforlænger	Monteres i bagkant med triangulær ryg		●	●
Sædepude	mørkegrå plys og sort velour, 56 cm lang, skæres af efter indstillet sædedybde, vaskbar		●	●
Sædepude Tidy	vandafvisende, kan tørres af		●	●
Komfortkile	til pude, udjævner den forreste del af sædet		●	●
Overtræk til lægplade	på benstøtte med regulerbar vinkel mod 3, sort Dartex		●	●
Lægbånd	aftagelig, sort nylon, regulerbar længde		●	●
Polstring	til lægbånd		●	●
Lægstøtte	Plys. Skal monteres/justeres med velcro		●	●
Hælrem	sort nylon, regulerbar længde		●	●
Fodstøtte, polstring	Til fodstøtte med en dybde på 13 cm		●	●
	Til massiv, vinkeljusterbar fodstøtte		●	●

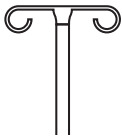
4. Tilbehør

			Cross 5	Cross 5 XL
Forlænget fodplade	monteres på eksisterende fodplade, fra sædebredde 40-55 cm		●	●
Hoftebælte	todelt med snaplås, fastgøringspunkter på kørestolsrammen		●	●
Bælte	med snaplås		●	●
Hovedstøtte	Regulerbar i højde, dybde og vinkel.		●	●
	Med sidestøtte. Højde-, dybde-, side- og vinkeljusterbar. Hygiejnebetræk		●	●
Fæste hovedstøtte	Crossrygg 3A, mod 4		●	●
Fæste hovedstøtte	Monteres på kørebøjle		●	●
Tværstang	Crossrygg 3A. Med snaplås		●	✕
Tværstang	Crossrygg 2. Med snaplås		●	●
Rygekile	Tre forskellige størrelser, fastgjort med Velcro. Giver støtte og form til ryglænet. Kilerne kan også kombineres med andet tilbehør og klippes til i den ønskede størrelse. Det er også muligt at sætte flere kiler sammen.		●	●
Rygekile	længde 15 og 30 cm, fastgøres med velcrobånd		●	●
Sidestøtte	Giver skånsom støtte til siden. Bruges når overkropsstøtten er for usmidig (i kombination med armlæn og ved behov sidestop).		●	●
Sidestop	Lige eller vinklet. Kombineres med kile eller sidestøttepude. Skaber et mere tydeligt stop og holder kilen eller sidestøttepuden på plads.		●	●
Sidestøtte	Justerbar i højde, dybde og bredde og aftagelig		●	●
Sidestøtte	Svingbar og aftagelig. Justerbar i højde, dybde og bredde		●	●
Sidestøtte	Crossryg A3, PUR eller Dartex		●	●

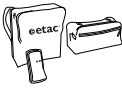
4. Tilbehør

			Cross 5	Cross 5 XL
Sidestøtte	Crossryg 3A, kan svinges til siden, mellemstor eller stor pelot		●	●
Tipsikring	med teleskopstang og foldbar, justerbar højde, regulerbar længde og vinkel (ikke med opklappeligt armlæn)		●	●
Tipsikring	For Etac Cross 5 Active		●	
Tipsikring i aluminium	Til Etac Cross 5 Active og Cross 5/Cross 5 XL i kombination med opklappeligt armlæn		●	●
Stokkeholder	todelt, hvor elastisk del fastgøres omkring stokken		●	●
Dropstativ	Beslag og stativ		●	●
Egerbeskyttelse	med gråt eller gult farvetryk		●	●
Hjælpeudløser Tetra quick-release	til personer med nedsat håndfunktion		●	●
Værktøjssæt			●	●
Tasker			●	●
Handsker	Information findes på www.etac.com		●	●

5. Indstillinger

Cross 5

Cross 5 XL

Forreste sædehøjde

Forreste sædehøjde kan justeres ved hjælp af:

- Forgaffelfæstet, kan justeres i højde og vinkel.
- Ændring af svinghjulets placering.
- Udskiftning af forgaffel
- Udskiftning af forhjul



Husk tipsikoen.
Kontrollér altid tipsikringens indstilling.

Justering af sædehøjde ved hjælp af forgaffelfæste

Løsn skruerne (A og B). Indstil den ønskede sædehøjde ved at måle fra gulvet til sædebetrækket og spænde skruerne på det ene forgaffelfæste. Anvend stregmarkeringerne som reference for højdeindstillingen af modsatte side. Stram det andet beslag. Kontrollér og justér, så beslagene er i vatter (se afsnittet "Vinkelindstilling af forgaffelfæste"). Finjustér

højden på forgaffelfæstene, så begge hjul vender ned mod gulvet."



Husk tipsikoen.
Kontrollér altid tipsikringens indstilling.

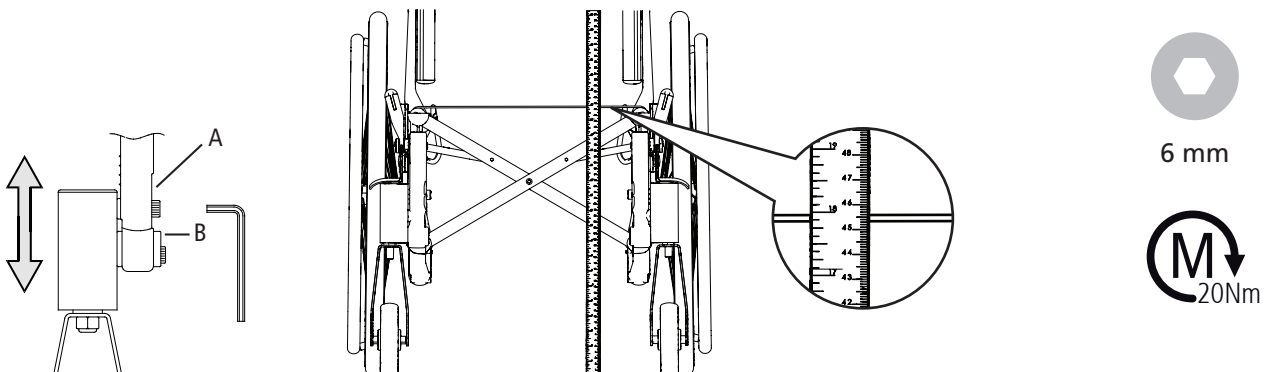

Justering af sædehøjde ved hjælp af forhjulets position i gafflen

Se også afsnittet "Tabel for forreste sædehøjde".



Husk tipsikoen.
Kontrollér altid tipsikringens indstilling.

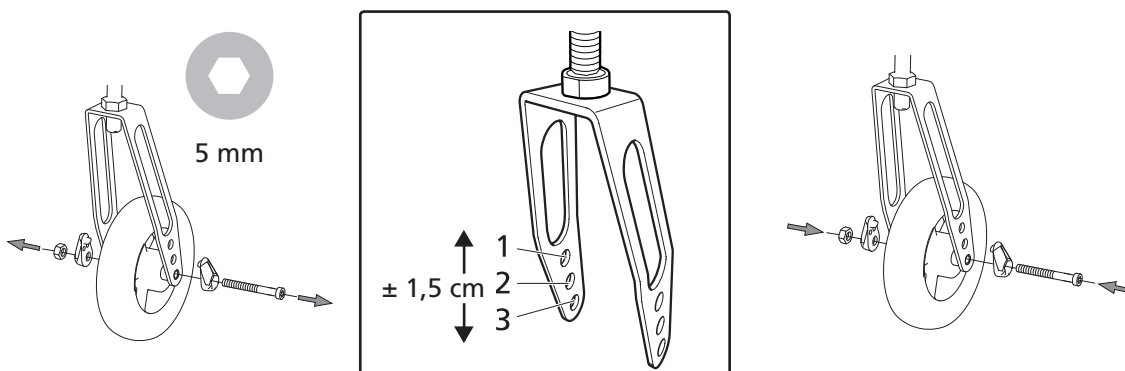

5. Indstillinger

Justering af sædehøjde ved udskiftning af forgaffel/forhjul

Se afsnittene "Justering af sædehøjde ved hjælp af forhjulets position i gafflen" og "Tabel for forreste sædehøjde".



Husk tiprisikoen.
Kontroller altid tipsikringens indstilling.



5 mm



19 mm

Tabel for forreste sædehøjde

																Cross 5	Cross 5 XL
				Forhjulsposition (cm)													
				Ekstra kort forgaffel			Kort forgaffel			Medium forgaffel			Lang forgaffel				
Løst for- gaffel- fæste	Drivhjul- position	Forhjul	1	2	3	1	2	3	1	2	3	1	2	3			
			G	4"*	-	34-38	35,5-39,5	-	-	-	-	-	-	-	-	-	-
Løst for- gaffelfæste	A-F	5"***	-	-	-	36-40	37,5-41,5	39-43	-	-	-	-	-	-	●	●	
		6½"	-	-	-	-	-	41-45	-	-	-	-	-	-	●	●	
Standard/Bredere for- gaffelfæste	A-F	5"***	-	-	-	37,5-41,5	39-43	40,5-44,5	43-46	45-48	46-49	-	-	-	●	●	
		6"	-	-	-	-	40-44	41,5-45,5	45-47	46-49	47-50	-	-	-	●	●	
		6½"	-	-	-	-	41-45	42,5-46,5	46-48	47-49	48-51	50,5-52,5	51,5-53,5	52,5-55,5	●	●	
	A-E	7"	-	-	-	-	-	-	-	47,5-49,5	48,5-51,5	-	-	53-56	●	●	
	A-C	8"***	-	-	-	-	-	-	-	-	48-51	49-52	-	52,5-54,5	53,5-56,5	●	●

*Maks. brugervægt 100 kg.

For korrekt indstilling af forgaffelfæstet: Maks. bagudvinkling 6 cm højere for end bag (9°), maks. fremadvinkling 2 cm lavere for end bag (3°).

** Fungerer i balancepunkterne 4-6 med 3 gr. bagudvinklet sæde og standard benstøtter. Kontroller at forgaffel/svinghjul kan dreje frit. Til svinghjul 8x2", anvend forgaffel Transit (giver en sædehøjde på 47-51 cm).

*** Med Cross 5 XL maks. brugervægt 135 kg.

5. Indstillinger

Cross 5

Cross 5 XL

Afmontering/montering af forgaffel

- Afmonter blændproppen (A), og løsn låsemøtrikken (B). Træk forgafflen ud, og flyt den affasede skive (C) og kuglelejet til den nye gaffel.
- Montér skiver og kugleleje i forgaffelfæstet ifølge tegningen. Skiven (C) placeres med den affasede side mod gafflen. Fjederskive (D) øverst under låsemøtrikken.
- Spænd låsemøtrikken til stop, og løsn derefter 1/2-1 omgang. Så får fjederskiven den rette spænding, hvilket mindsker risikoen for, at forhjulet begynder at slingre.
- Montér blændproppen.

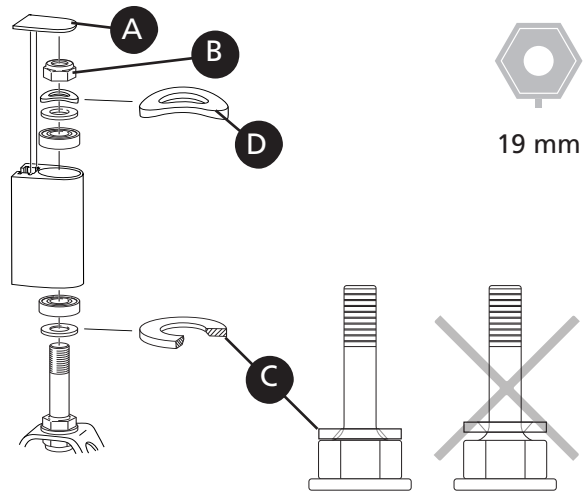

Vinkelindstilling af forgaffelfæste

Den rette vinkelindstilling er vigtig for kørestolens køreegenskaber.

Løsn fastgøringsskruen (A) ca. 2 omgange, så takkerne (C) er fri inden i muffen.

Før unbrakonøglen ind i hullet (B), og drej, indtil beslaget sidder lodret. Gå altid ud fra en stilling, så hjulet flyttes fremad (D).

Tryk muffen ind, og hold den i den rette stilling, mens fastgøringsskruen spændes.



Husk tipsikoen.
Kontrollér altid tipsikringens indstilling.



Sigt efter noget lodret, f.eks. en dørkarm eller et bordben, ved indstillingen.

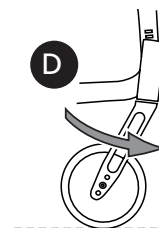
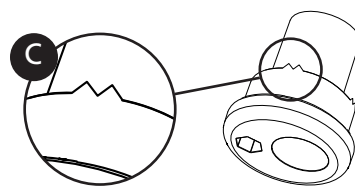
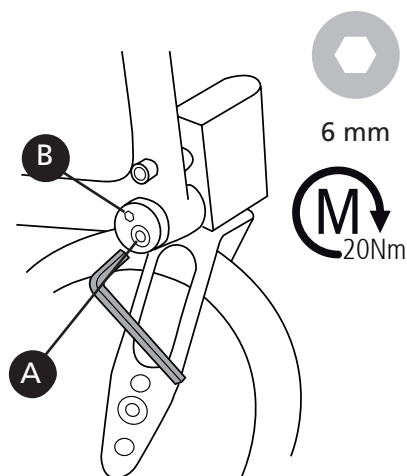

5. Indstillinger

Cross 5

Cross 5 XL

Bagerste sædehøjde

Bagerste sædehøjde kan justeres ved hjælp af:

- Drivhjulets (camberskivens) position i gavlen.
- Camberskivens drejning i gavlen.
- Udskiftning af drivhjul



Husk tiprisikoen.
Kontrollér altid tipsikringens indstilling.

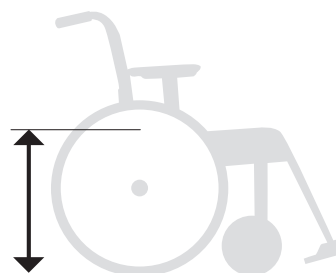

Justering af sædehøjde ved hjælp af drivhjulspostion/drivhjul

1. Tag drivhjulet af
2. Løsn møtrikken.
3. Adskil camberskiverne, og monter dem i den ønskede stilling (se tabel i afsnittet "Tabel for bagerste sædehøjde").



Husk tiprisikoen.
Kontrollér altid tipsikringens indstilling.

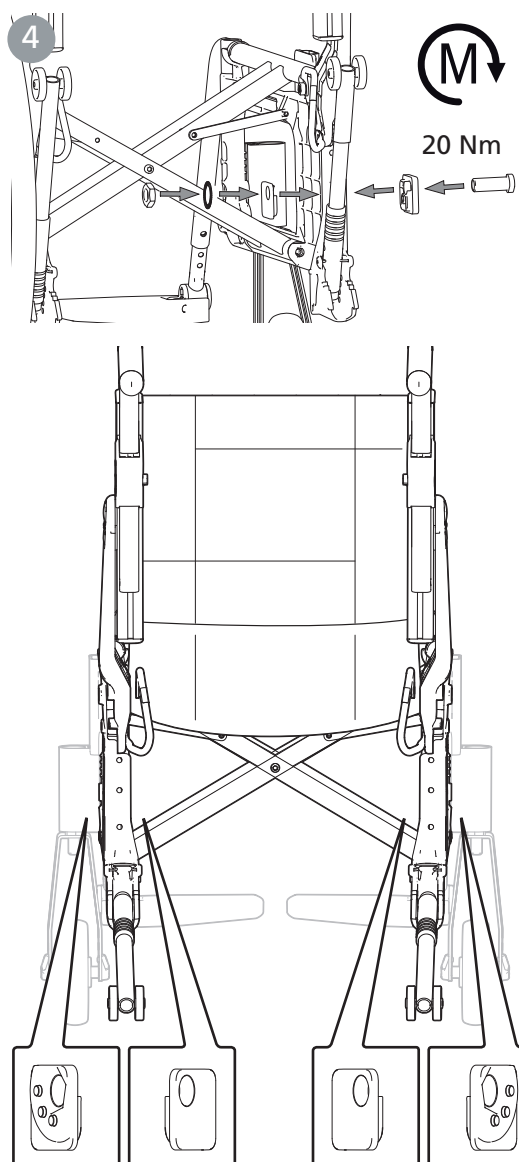
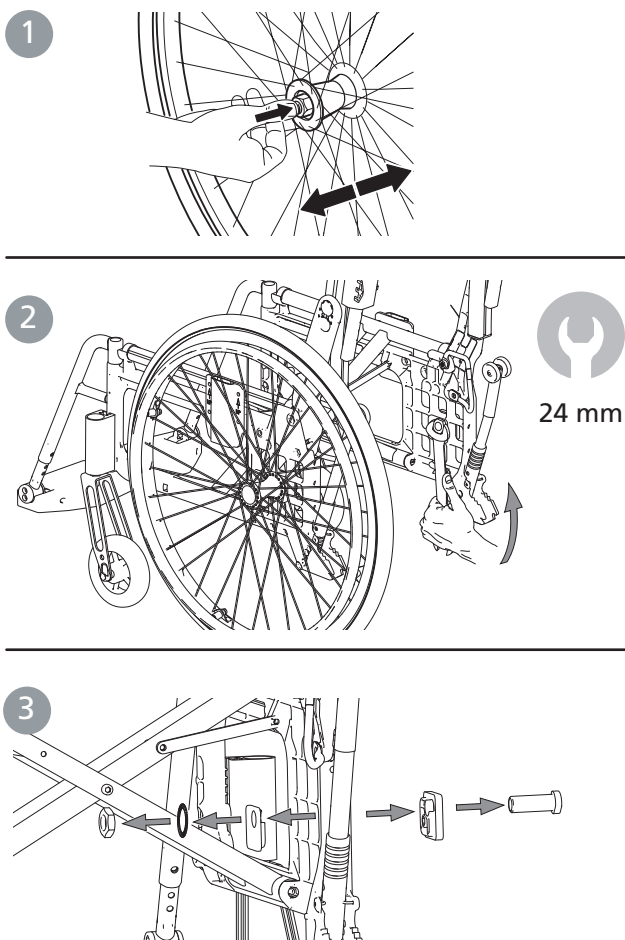

5. Indstillinger

Cross 5
Cross 5 XL



Ved montering kontrolleres, at drivhjulets navaksel er korrekt indstillet. Knappen i navet skal fjedre ud til den oprindelige stilling.

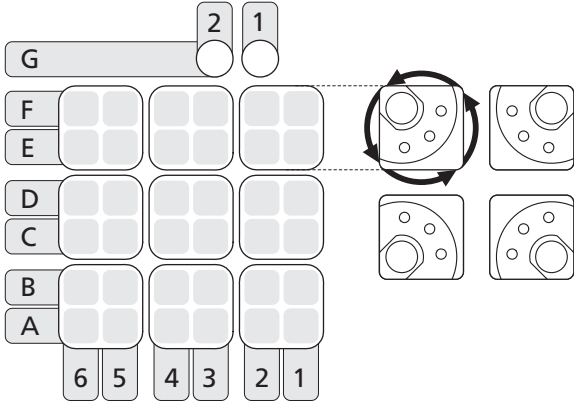

Montering i pos. G1 & G2

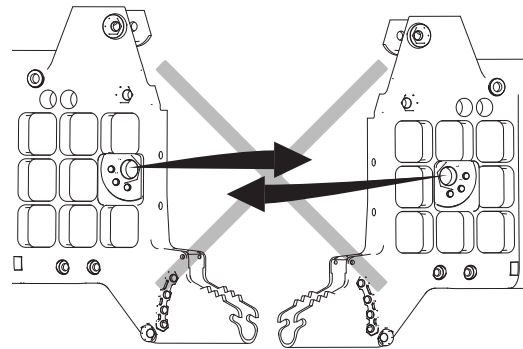
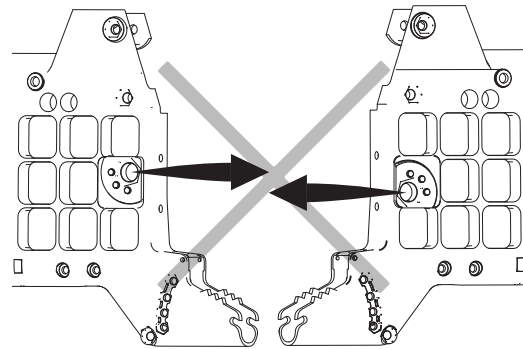
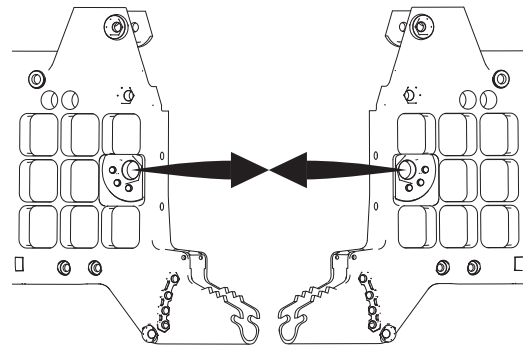
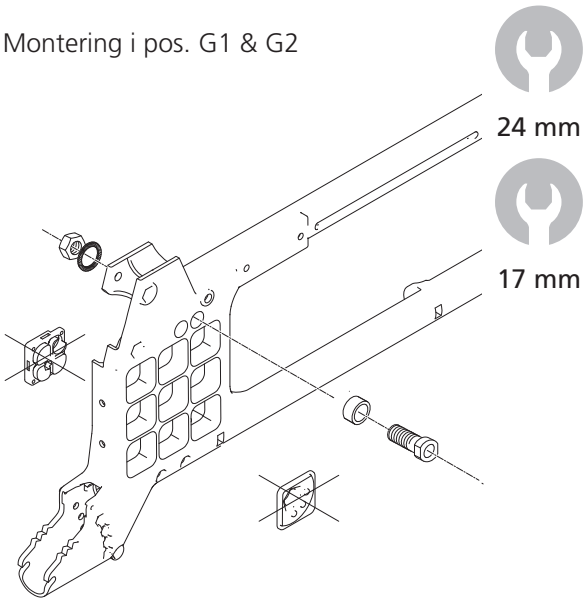

Montering 0° Camber

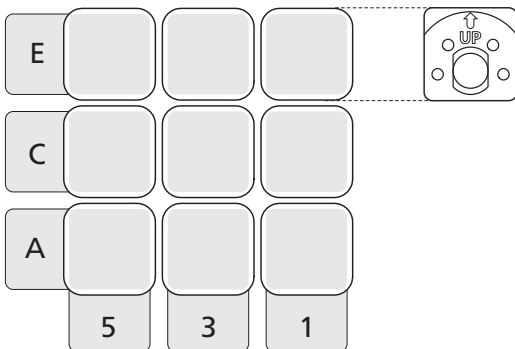

5. Indstillinger

Cross 5
Cross 5 XL

Tabel for bagerste sædehøjde

Drivhjulposition højde

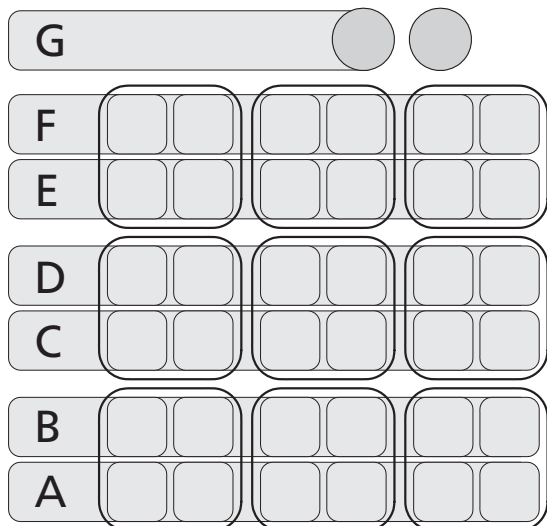

Sædehøjde bag

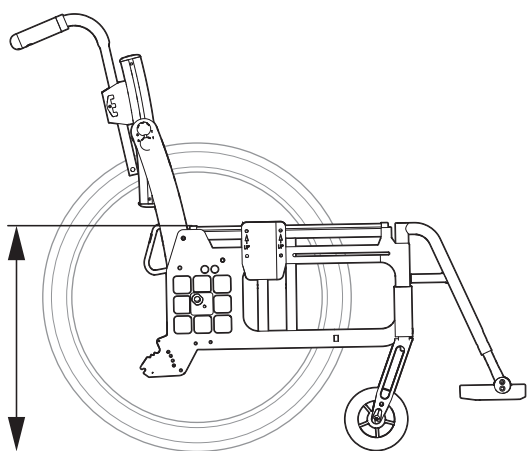

Afstand fra drivhjul til sæde

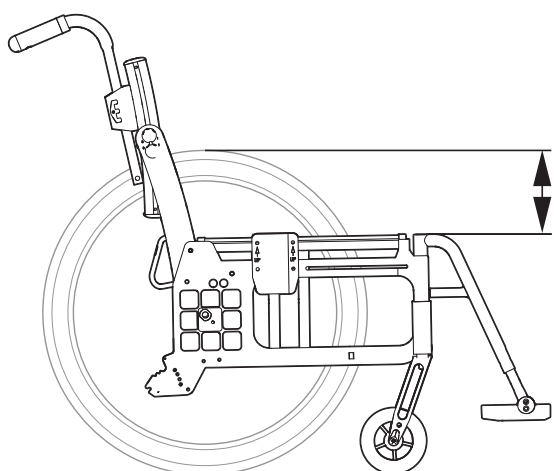

	 Drivhjul	Sædehøjde	Afstand		
Position A	20"	46 cm	4,5 cm	●	●
	22"	48,5 cm	7,0 cm	●	●
	24"	51 cm	9,5 cm	●	●
	26"	53 cm	12 cm	●	●
Position B	20"	44 cm	6,5 cm	●	●
	22"	46,5 cm	9,0 cm	●	●
	24"	49 cm	11,5 cm	●	●
	26"	51 cm	14 cm	●	●
Position C	20"	42 cm	8,5 cm	●	●
	22"	44,5 cm	11,0 cm	●	●
	24"	47 cm	13,5 cm	●	●
	26"	49 cm	16 cm	●	●
Position D	20"	40 cm	10,5 cm	●	●
	22"	42,5 cm	13,0 cm	●	●
	24"	45 cm	15,5 cm	●	●
	26"	47 cm	18 cm	●	●
Position E	20"	38 cm	12,5 cm	●	●
	22"	40,5 cm	15,0 cm	●	●
	24"	43 cm	17,5 cm	●	●
	26"*	45 cm	20 cm	●	●
Position F	20"	36 cm	14,5 cm	●	●
	22"	38,5 cm	17,0 cm	●	●
	24"	41 cm	19,5 cm	●	●
	26"*	43 cm	22 cm	●	●
Position G	20"	34 cm	16,5 cm	●	●
	22"	36,5 cm	19,0 cm	●	●
	24"	39 cm	21,5 cm	●	●
	26"	-	-		

*I pos. E1 og F1 ikke med brugerbremse

5. Indstillinger

Cross 5
Cross 5 XL

Ledsagerbremse

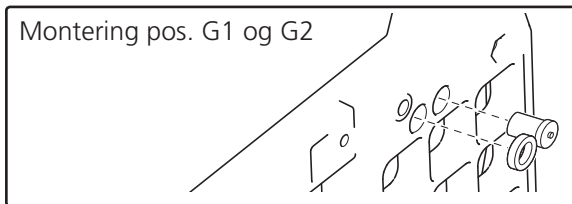
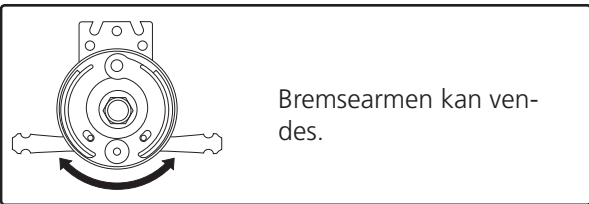
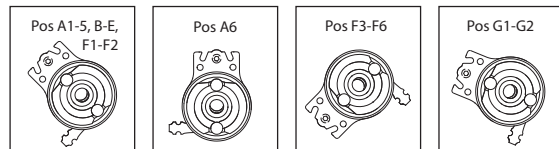
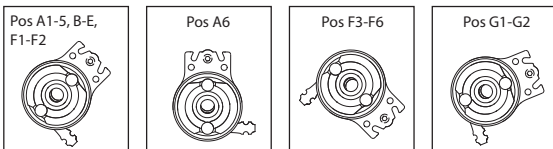
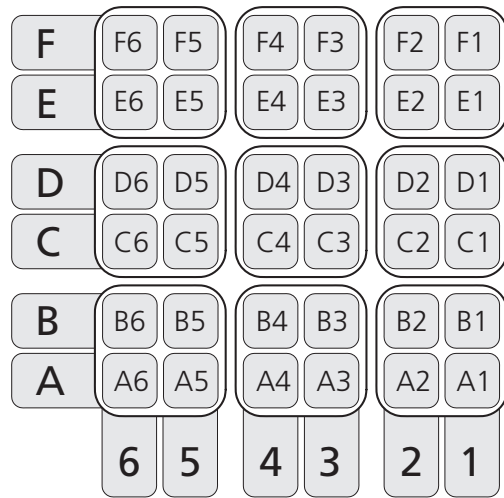
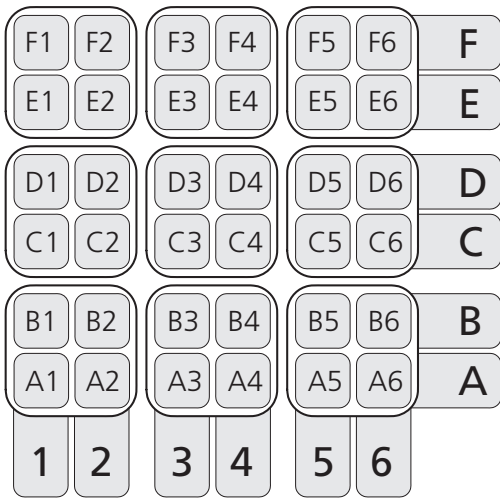
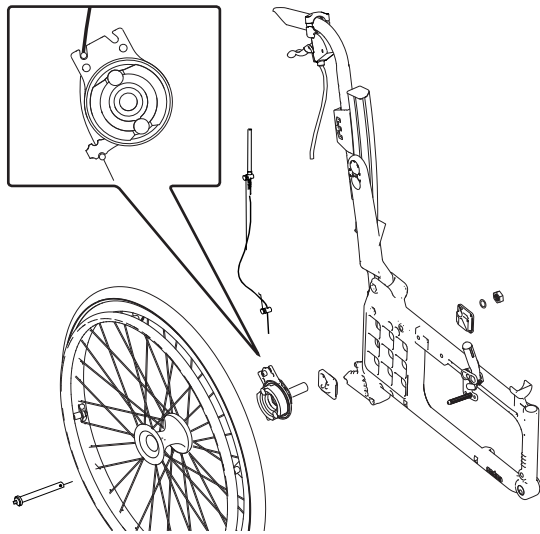
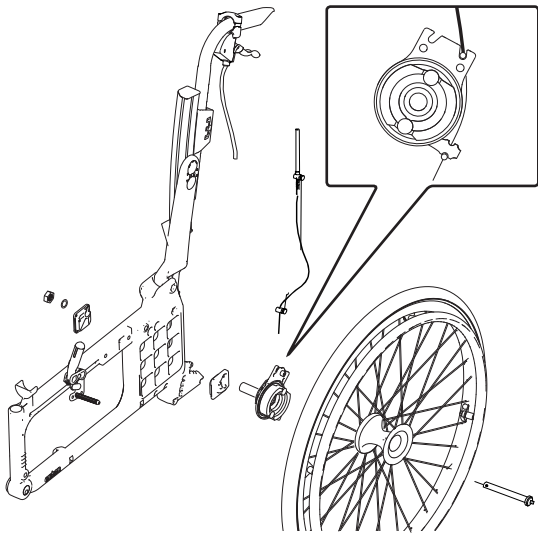

Ved justering af bremse løsnes møtrikken (A), og bremsen justeres ved at skrue (B) op/ned. Når bremsen tager tilstrækkeligt fat, spændes møtrikken (A). Denne justering skal foretages, når bremsen ikke virker tilfredsstillende.

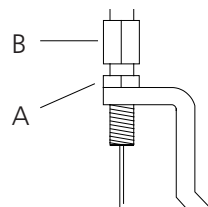

Brugervejledning

75192U 19-05-22



Denne del af vejledningen (Brugervejledning) skal rykkes ud og altid følge kørestolen, da den indeholder vigtig brugerinformation.

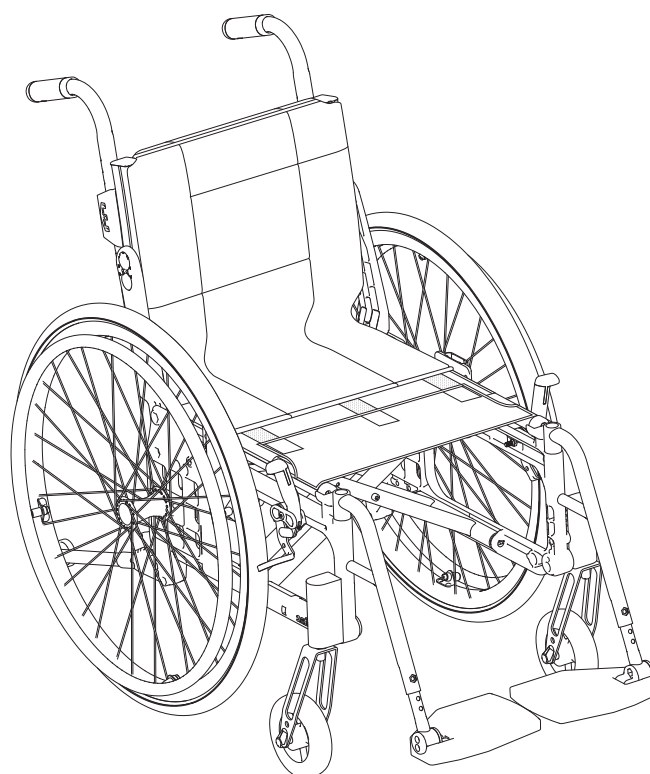
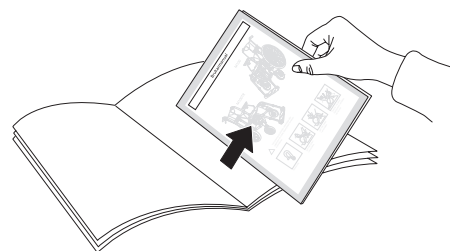

Etac Cross 5
Etac Cross 5 XL
Etac Cross 5 Active

Brugervejledning

Indholdsfortegnelse

Brugervejledning	
Symboler og advarsler.....	20
Transport i køretøj.....	21
Håndtering.....	22
Indstillinger siddekomfort	
Rygovertræk.....	23
Sædepude.....	23
Stropryg.....	23
Rygvinkel.....	23
Fodplader.....	24
Læg/Hælrem.....	24
Armlæn.....	24
Køreteknik, brug.....	26-29
Vedligeholdelse og fejlsøgningskema.....	30

Symboler og advarsler

Disse symboler forekommer på etiketter og i brugervejledningen.

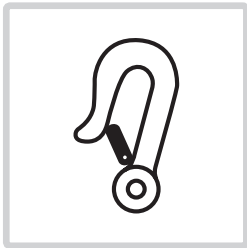

Fastspænding



Aftagelig del, løft aldrig stolen i denne!



Tiprisiko: Tipsikringerne skal altid være foldet ned, når du kører.

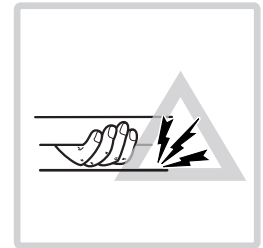

Klemmerisiko

Generelle advarsler

Følgende skal iagttages ved brug af produktet.

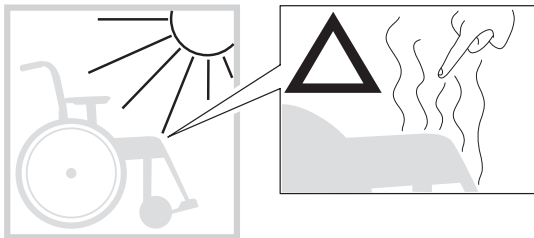

Kraftigt sollys kan opvarme dele på stolen og medføre forbrændinger.



Stolen må ikke løftes i de aftagelige dele!



Stolen kan vælte, hvis den bagudrettede hældning er større end 6°. Anvend tipsikring!



Ved justering af sædehøjde, balancestilling eller rygvinkel skal tipsikringens funktion kontrolleres.

Brugervejledning

Transport i køretøj

Etacs kørestole er kollisionstestede og godkendt i henhold til ISO 7176-19 (se afsnittet "Test og garantier" i vejledningen).

Etac anbefaler i nævnte rækkefølge:

1) Brugeren flytter til et af køretøjets sæder og benytter køretøjets trepunktssele ved transport. Kørestolen anbringes derefter i bagagerummet eller på bagsædet på en sikker måde, så den ikke kan vælte eller rulle.



- Kørestolen bør så vidt muligt placeres i bagagerummet.
- Hvis kørestolen placeres på bagsædet, skal du sørge for, at den ikke kan vælte eller rulle. Fastgør den om muligt med bilens sikkerhedssele.

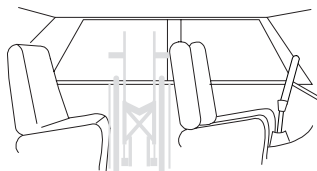

2) Kørestolen forankres fremadvendt i køretøjet i henhold til denne vejledning, brugeren benytter separat trepunktssele, der er forankret i køretøjet. Det er på denne måde kørestolen er testet og godkendt i henhold til ISO 7176-19.



Fastspænding

- Transportbeslag bagpå skal anvendes
- Bespændingsanordningen må ikke trækkes igennem hjulene eller omkring rygrørene.



- Parkeringsbremsen skal anvendes.
- Tipsikringen skal foldes ned.
- Tilvalg/tilbehør, der kan afmonteres uden værktøj, skal tages af og spændes fast.
- Der skal anvendes en korrekt indstillet nakkestøtte.
- Ryglænet skal være på højde med eller over brugerens skuldre.
- Tværstang eller hovedstøttebeslag 3A skal anvendes (Cross 5)
- Tværstang skal anvendes (Cross 5 XL).
- Drivhjulene skal være monteret på drivhjulene.

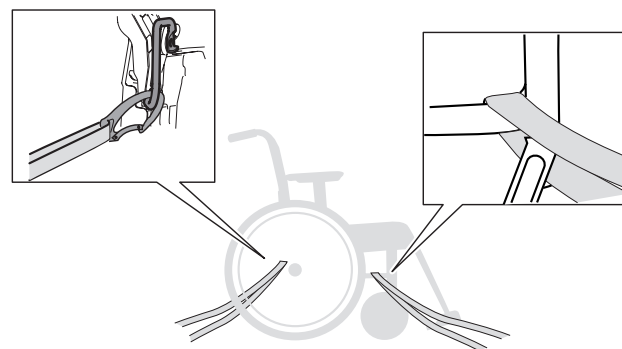
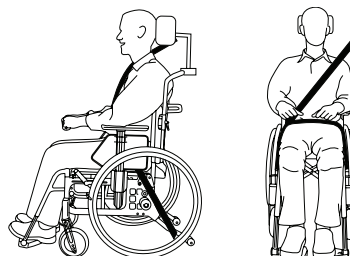
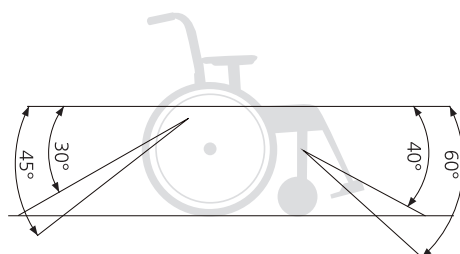
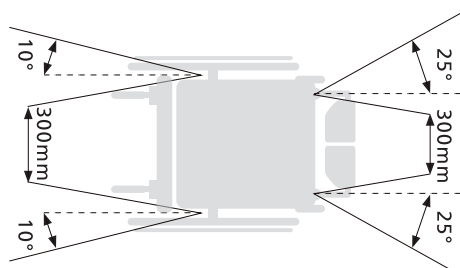

3) Ifølge direktiv 2001/85/EF, bilag VII, punkt 3.8.3. kan der i køretøjer forefindes særligt markerede kørestolspladser, der tillader transport med kørestolen vendt mod færdretsretningen. Hvis denne befrdringsmetode anvendes, skal brugeren/hjælperen være aktiv/aktive i kørslen, være forberedt på hurtige bevægelser og bibeholde en sikker siddestilling under hele transporten. Brugers bevægelsehandicap må ikke være så stort, at denne ikke holder sig selv og kørestolen fast i det i køretøjet monterede håndtag ved hastighedsændringer eller retningskift.



- Parkeringsbremsen skal anvendes.
- Tipsikringen skal foldes ned.
- Tilvalg/tilbehør, der kan afmonteres uden værktøj, skal tages af og spændes fast.
- Der skal anvendes en korrekt indstillet nakkestøtte.
- Ryglænet skal være på højde med eller over brugerens skuldre.
- Hoftebælte bør anvendes.

Brugervejledning

Håndtering



Udfoldning

- Tryk det ene sæderør ned, med hele hånden oven på sædet.
- Hold ikke fast om sæderøret ved udfoldning pga. klemmerisiko.
- Fold fodpladerne ned.

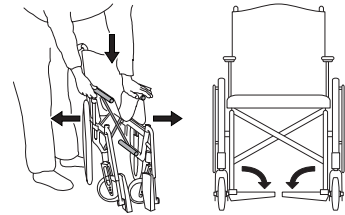

Sammenfoldning

- Eventuel kørebøjle og/eller tværstang afmonteres/klikkes løs.
- Fold fodpladerne op.
- Løft sædet op.

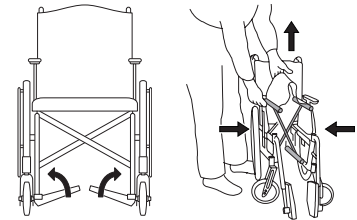

Drivhjul med quick-relese



Ved montering kontrolleres altid, at quick-relese knappen i navet fjedrer korrekt ud.

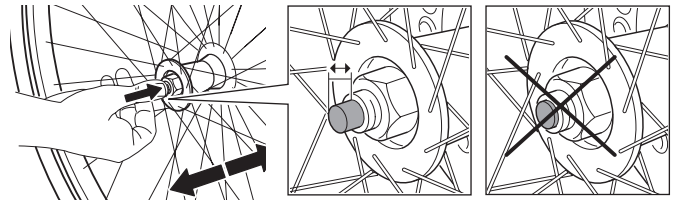

Tipsikring

- Tipsikringen kan foldes op.
- Når du slår tipsikringen ned, skal du sørge for, at låsetappen låses korrekt.

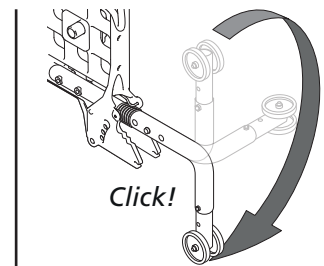
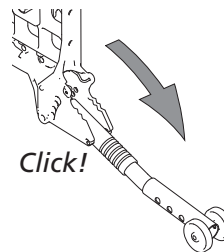
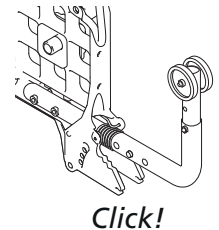
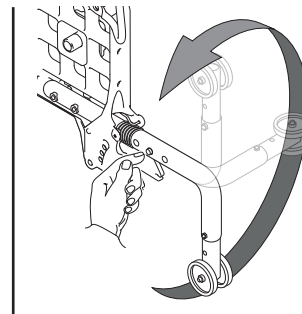
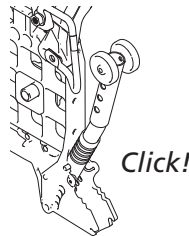
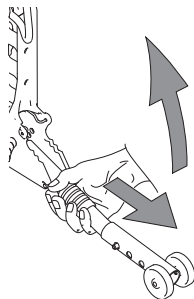

- Efter alle justeringer på stolen skal tipsikringens funktion kontrolleres. Kontakt din kommune, hvis tipsikringen skal justeres.

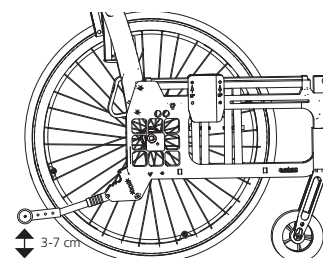

Brugervejledning

Benstøtte

Benstøtterne kan løftes af/svinges til siden ved behov. Låsbare benstøtter ved at trykke den røde knap (A) ned.

Ved montering af låsbare benstøtter trykkes den røde knap (A) ned, benstøtten sættes på plads, og knappen slippes. Benstøtten er nu låst (B).



Kontrollér, at benstøtterne er låst, inden løft.

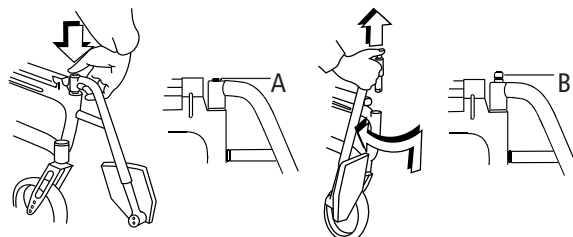

Kørehåndtag/kørebøjle, højderegulerbare

Løsn fingerskruerne (A). Indstil ønsket højde. Sørg for, at kørehåndtagene havner i en "klik-stilling", stram drejeregrebene.



Sørg for, at fingerskruerne er ordentligt spændt. Det er især vigtigt, når kørestolen løftes med brugeren i.



Sørg for, at kørehåndtagets låsepal altid er klikket ud under kørehåndtagsbeslaget.



Kørebøjlen skal tages af, inden stolen kan foldes sammen.

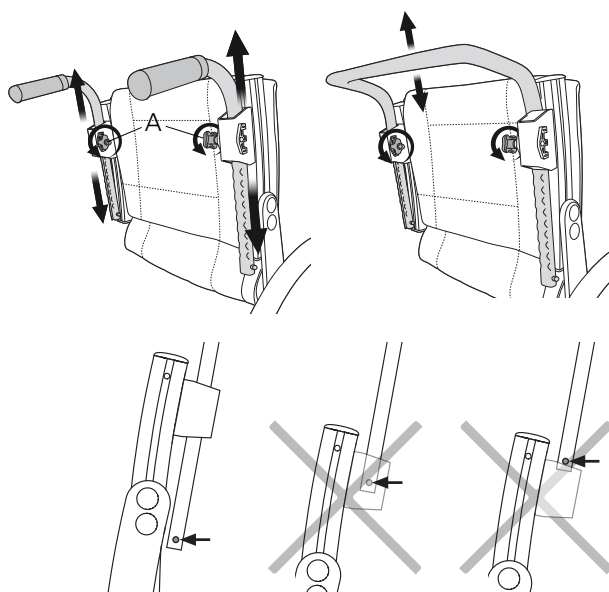

Crossryg 2

Grebet løsnes (A) og tryk den røde plaststift ind. Derefter som ovenfor.

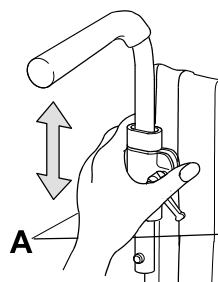

Cross ledsagerbremse (kørebremse)

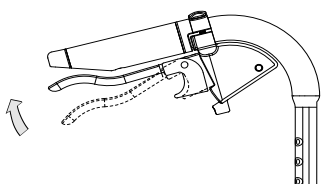

- Brems under kørsel ved at trække bremsehåndtaget opad.

Cross ledsagerbremse (parkeringsbremse)

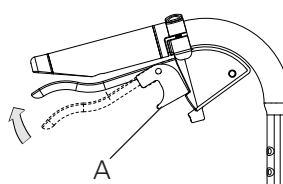

- Aktivér parkeringsbremsen ved at trække bremsehåndtaget opad, og tryk knappen A ind.
- Løsn ved at trække håndtaget opad.

Brugervejledning

Indstillinger siddekomfort

Siddekomfort

God siddekomfort afhænger af de enkelte persons behov og muligheder. Her følger nogle generelle retningslinjer for, hvad man skal huske på, når indstillingerne foretages. Vælg sædepude med omhu. Foruden komforten påvirker den stabiliteten og dermed bevægelsesfriheden.

Sædepuder har også forskellig trykfordeling. Ryglænets indstilling er en kombination af vinkler, højde og form. Derfor kan det også være nødvendigt at finjustere ryglænets vinkelindstillinger i forbindelse med indstilling af rygbetrækket.

Rygovertræk

- Løsn samtlige stropper, men sørg for, at velcrobåndene stadig holder hinanden fast
- Placer rygovertrækket, så det dækker rygskindernes øverste kant og danner en fold mellem sæde og ryglæn, så brugeren kan sætte sig godt ind på sædet.

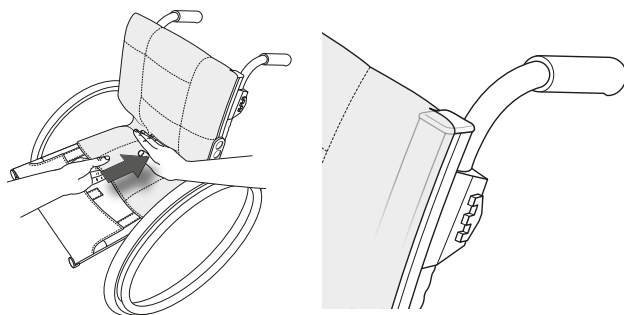

Sædepude

- Sørg for, at sædedybden er indstillet korrekt.
- Læg puden så langt tilbage på sædet, at de afrundede hjørner kommer ind mellem ryglænskinderne.
- Opmål en passende længde på sædepuden, og skær den til ifølge de medfølgende instruktioner.
- For at få mere kontur på sædepuden kan den suppleres med en komfortkile, der placeres i betrækkets lomme på undersiden af sædepuden.

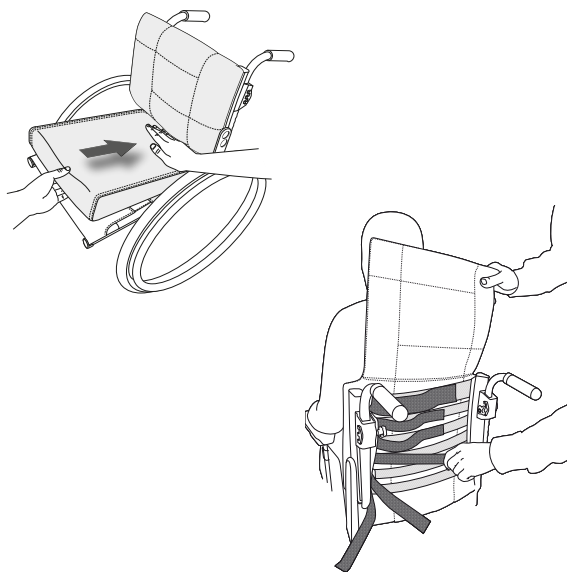

Stropryg

Indstilling af stropryggen foretages med brugeren siddende i kørestolen.

- Sørg for, at brugeren sidder så langt tilbage på sædet som muligt.
- Giv bækkenet støtte ved at spænde det bånd, der er placeret umiddelbart under rygsvajet.
- Justér derefter det øverste bånd, så brugeren får støtte og balance i overkroppen.
- De resterende bånd reguleres for at give plads til bagdelen og følge ryggens naturlige runding.



Husk tipsikoen.
Kontrollér altid tipsikringens indstilling.



Spænd ikke de øverste bånd for hårdt, da det påvirker udfoldningen af krydset, dvs. sæderørens fastlåsning i rammen.

Rygvinkel

Det kan være nødvendigt at justere rygvinklen i forbindelse med, at stropryggen form indstilles. Kontakt din ordinerende terapeut.

Brugervejledning

Indstillinger siddekomfort

Fodplader

Justér højden, så du kan mærke, at fødderne får støtte, og lårene hviler mod puden.

Til udendørs brug bør fodpladerne have 4 – 5 cm til jorden.



Tiprisiko!
Stå aldrig på fodpladerne

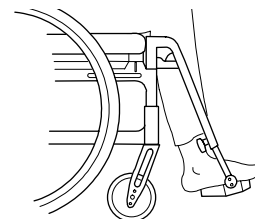

Justering af vinkel

Justér fodpladernes vinkel, så fodleddene har en vinkel på 90°.

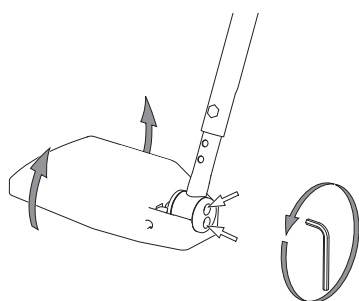

5 mm

Justering af højde

Løsn fingerskruerne helt på benstøtten. Træk skruen ud. Indstil højden. Montér skruen og fingerskruen. Stram ordentligt.

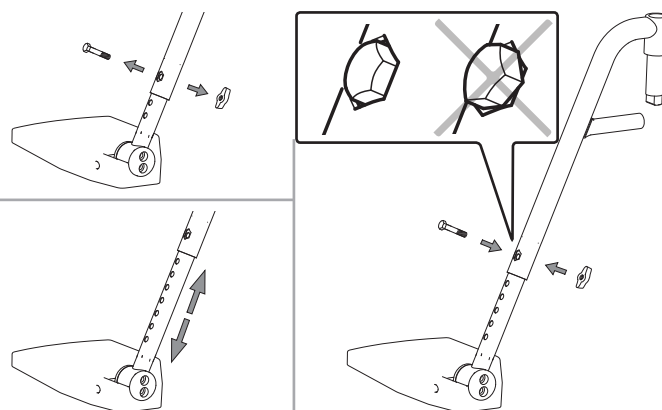

Ændring af fodstøtternes dybde

Tilpas fodstøtternes dybde ved at bytte om på højre og venstre fodstøtte. Glem ikke at tilpasse vinklen.

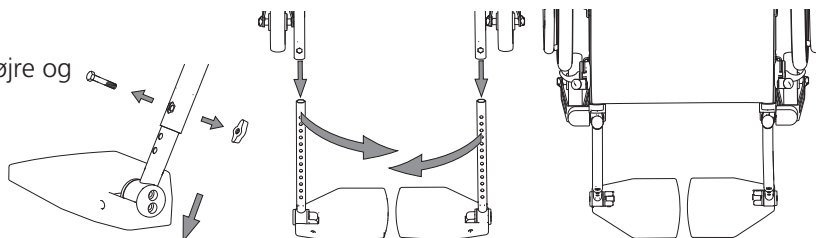

Læg/Hælrem

• Justér længden, så den midterste del af fødderne hviler på fodpladerne.

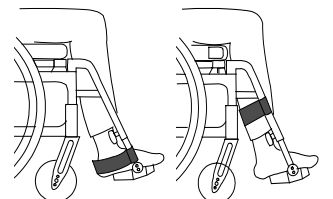

Armlæn (justering)

- Løsn skruen på indersiden af armlænskiven.
- Flyt armlænet op eller ned til den ønskede højde, og skru det fast.
- Højt indstillede armlæn støtter og aflaster ryggen bedre end lavt indstillede.

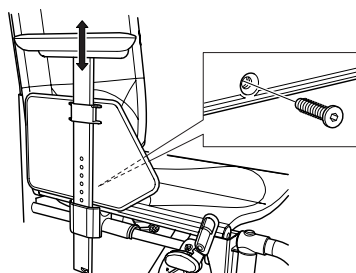

3 mm

Brugervejledning

Køreteknik, brug



Parkering

Vend svinghjulene fremad, aktivér bremsene.

Parker ikke på en stigning, med bruger i stolen.

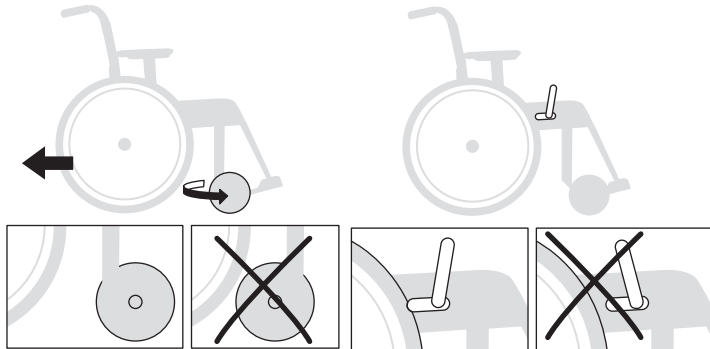

Forflytning til/fra kørestol

Vend svinghjulene fremad, aktivér bremsene, fold fodstøtterne op, og fold benstøtten ind

Stå aldrig på fodpladerne, fare for at tippe!

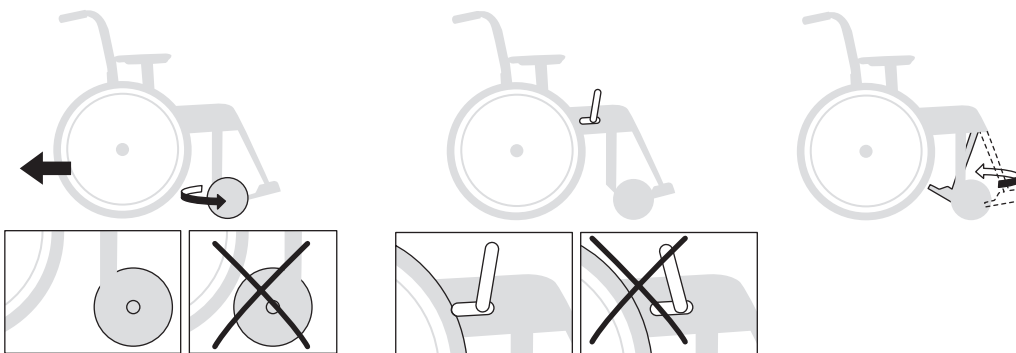

Sidelæns

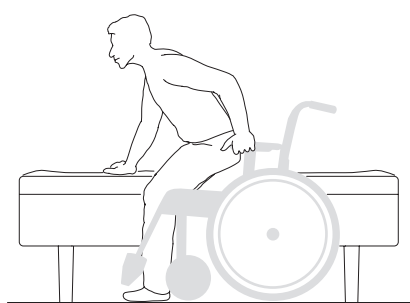

Forfra

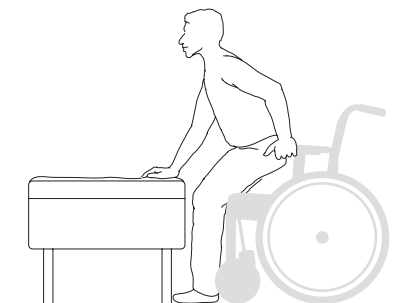

Løft af kørestol

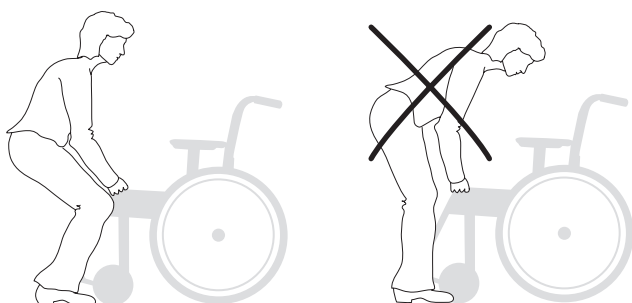

- Sørg for, at de højderegulerbare kørehåndtag er spændt ordentligt, og at låsbare benstøtter er låst ordentligt.
- Benstøtter, der ikke kan låses, svinges ind under sædet, og kørestolen løftes i rammens forreste, øverste del.

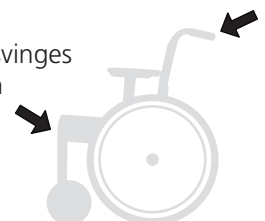

Brugervejledning

 Følgende skitser viser principper for køreteknik og forcering af forhindringer.



Bruger, op forlæns

Denne teknik anbefales kun for erfarne kørestolsbrugere.

– Sørg for, at tipsikringerne er deaktiverede.

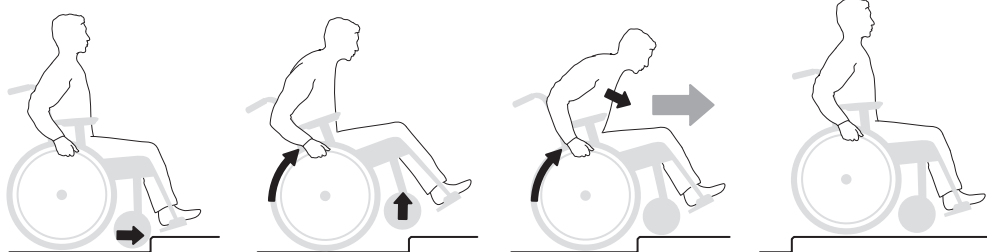

Aktivér tipsikringerne efterfølgende!



Bruger, op baglæns

Denne teknik fungerer kun ved lave kanter/tærskler, afhængigt af fodpladernes højdejustering.

– Sørg for, at tipsikringerne er deaktiverede.

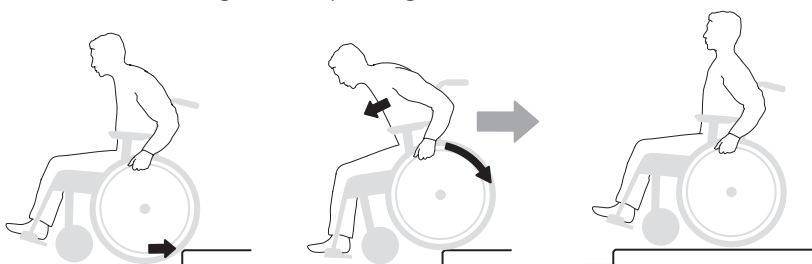

Aktivér tipsikringerne efterfølgende!



Bruger, ned forlæns

Denne teknik anbefales kun for erfarne kørestolsbrugere.

– Sørg for, at tipsikringerne er deaktiverede.

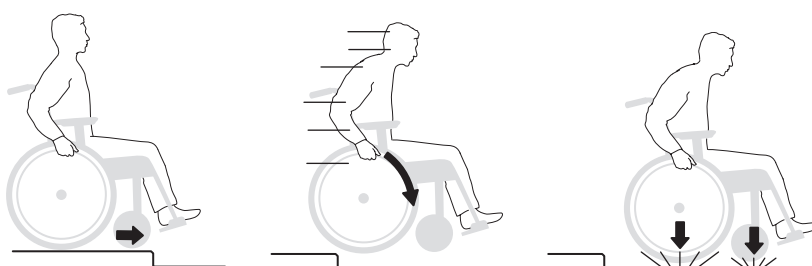

Aktivér tipsikringerne efterfølgende!



Bruger, ned baglæns

Denne teknik anbefales kun for erfarne kørestolsbrugere.

– Sørg for, at tipsikringerne er deaktiverede.



Faren for at tippe er stor ved denne manøvre!

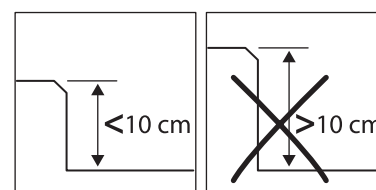

Aktivér tipsikringerne efterfølgende!

Brugervejledning



Hjælper, op forlæns

– Sørg for, at tipsikringerne er deaktiverede.

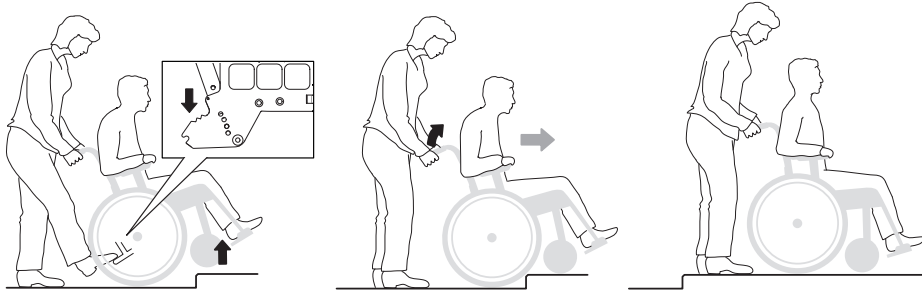

Aktivér tipsikringerne efterfølgende!



Hjælper, op baglæns

– Sørg for, at tipsikringerne er deaktiverede.

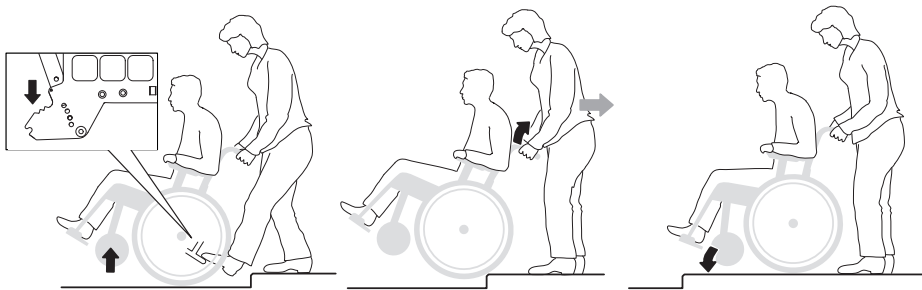

Aktivér tipsikringerne efterfølgende!



Hjælper, ned forlæns

– Sørg for, at tipsikringerne er deaktiverede.

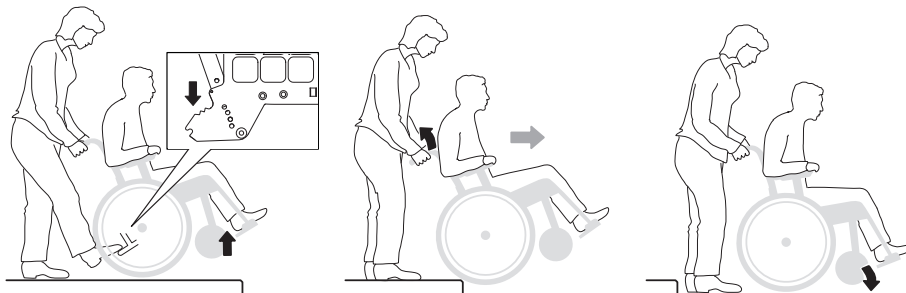

Aktivér tipsikringerne efterfølgende!



Hjælper, ned baglæns

– Sørg for, at tipsikringerne er deaktiverede.

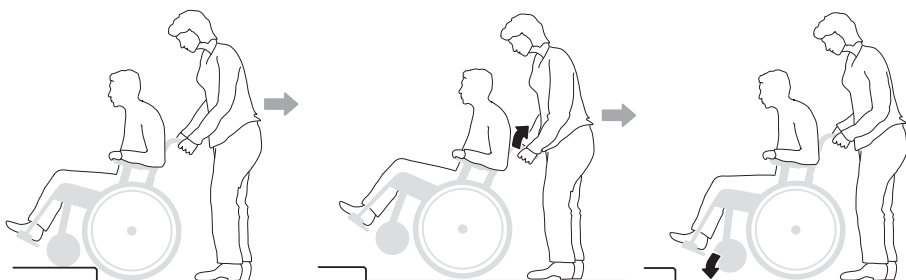

Aktivér tipsikringerne efterfølgende!

Brugervejledning



Trapper, op

– Sørg for, at tipsikringerne er deaktiverede. Kør aldrig på rulletrappe, heller ikke med hjælper. Sørg for, at højdejusterbare håndtag er skruet til.

Vi anbefaler, at der altid er to hjælpere ved denne forflytning. En, der går bagved og holder i kørehåndtagene, og en, der går foran og holder i rammen (eller i benstøtterne, hvis disse kan låses).

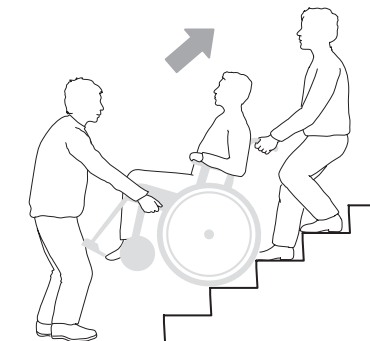
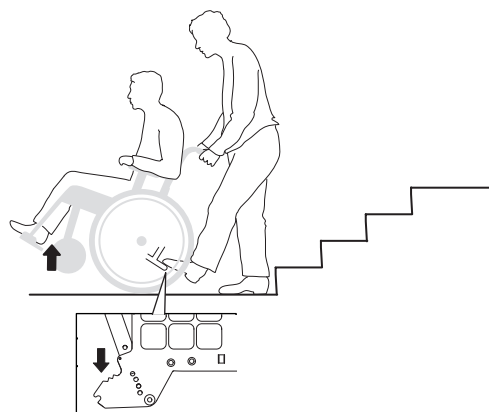

Aktivér tipsikringerne efterfølgende!



Trapper, ned

– Sørg for, at tipsikringerne er deaktiverede. Kør aldrig på rulletrappe, heller ikke med hjælper. Sørg for, at de regulerbare skubbehåndtag er skruet fast.

Vi anbefaler, at der altid er to hjælpere ved denne forflytning. En, der går bagved og holder i kørehåndtagene, og en, der går foran og holder i rammen (eller i benstøtterne, hvis disse kan låses).

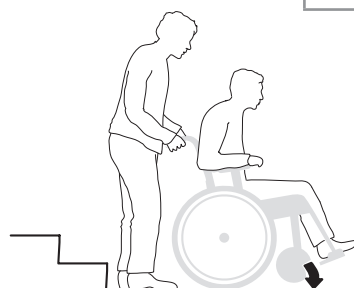
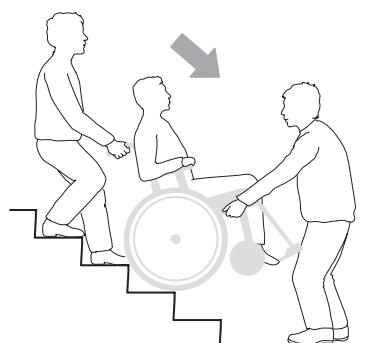
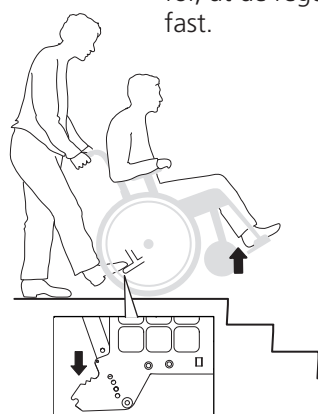

Aktivér tipsikringerne efterfølgende!



Kørsel op ad/ ned ad bakke

Kontrollér farten med drivringene, ikke med bremserne!

Undgå at vende midt på en bakke. Kør altid så lige op/ ned som muligt. Bed om hjælp, hvis du er usikker.

Op ad bakke

Læn kroppen fremad for at korrigerer tyngdepunktet.

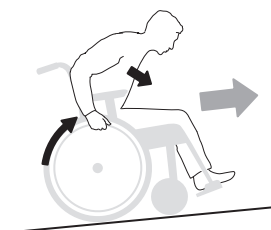

Ned ad bakke

Læn kroppen bagud for at korrigerer tyngdepunktet.

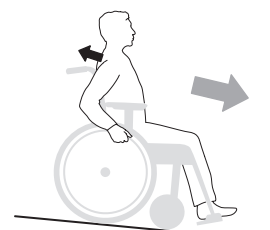

Aktivér tipsikringerne efterfølgende!

Brugervejledning

Råd om vedligeholdelse

Drivhjul: Rengør quick-releasesaksler ved behov.

Forhjul: Rengør forhjulsaksler ved behov.

Stel: Rengør stellet med et ikke-slibende rengøringsmiddel med en pH-værdi på 5-9 eller 70 % desinfektions-sprit. Skyl og tør efter.

Betræk: Vask, se mærkning på betrækket.

Kontakt kommunen ved vanskeligere problemer.



Ved behov smøres bevægelige dele/led med f.eks. cykelolie eller lignende.

Fejlsøgningsskema

Kørestolen trækker skævt	<ul style="list-style-type: none"> • Pump dækkene • Kontrollér og justér forhjulsfæstets højde- og vinkelindstilling • Kontrollér, at drivhjulsbeslagene er monteret korrekt • Brugeren belaster kørestolen skævt • Fremdriften er stærkere på den ene side
Kørestolen er "tung" at køre	<ul style="list-style-type: none"> • Pump dækkene • Kontrollér, at drivhjulsbeslagene er monteret korrekt • Rengør forhjulsakserne for hår og snavs • For meget vægt over forhjulene, justér kørestolens balancestilling
Kørestolen er "tung" at dreje	<ul style="list-style-type: none"> • Pump dækkene • Kontrollér, at forgaflerne ikke er spændt for hårdt • Rengør forhjulsaksler for hår og snavs • For meget vægt over forhjulene, justér kørestolens balancestilling
Bremserne tager dårligt fat	<ul style="list-style-type: none"> • Pump dækkene • Justér afstanden mellem dæk og bremse
Drivhjulene har "slør"	<ul style="list-style-type: none"> • Justér navakslens længde
Drivhjulene er svære at tage af/på	<ul style="list-style-type: none"> • Smør og rengør quick-release akslen, f.eks. med cykelolie • Justér navakslens længde
Forhjulene "slingrer"	<ul style="list-style-type: none"> • Forgaflerne er ikke spændt hårdt nok • Kontrollér og justér forhjulsfæstets højde- og vinkelindstilling • For meget vægt over forhjulene, justér kørestolens balancestilling
Kørestolen er svær at folde sammen/ud	<ul style="list-style-type: none"> • Stroptrykningen er for spændt • Smør og rengør krydsdelene under sædet
Kørestolen føles "slap"	<ul style="list-style-type: none"> • Pump dækkene • Kontrollér, at skruer, bolte og greb er strammet ordentligt

5. Indstillinger

Cross 5

Cross 5 XL

Sædevinkel

Sædevinklen opnås gennem forskellen på forreste og bagerste sædehøjde.



Husk tiprisikoen.
Kontrollér altid tipsikringens indstilling.

Ved ændret sædevinkel:

- Justér forgaffelfæstets vinkelindstilling.
- Kontrollér ryglænsvinklen.

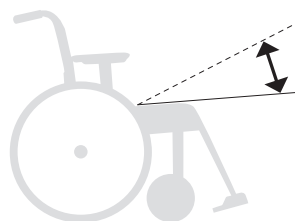

Sædedybde

Sædedybden kan reguleres ved at løfte det forreste sædebetræk og flytte det bagud/fremad.

Med Crossryg 3A triangulær kan sædedybden forlænges ved hjælp af ryglænsindstillingen (se afsnittet "Justering af sædedybde ved hjælp af lumbalvinkel, triangulær ryg").



Husk tiprisikoen.
Kontrollér altid tipsikringens indstilling.

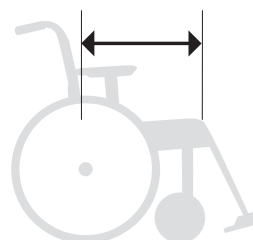

Siddekomfort

Efter indstilling af sædehøjde, sædevinkel, sædedybde og rygvinkel skal stropryg og rygovertræk justeres for at give støtte og komfort. Se afsnittet "Indstillinger siddekomfort" i brugervejledningen.

6. Indstillinger Crossryg 3A

Cross 5

Cross 5 XL

Justering ryglæsvinkel

1. Løsn møtrikken.

2. Justér rygvinklen. Anvend stregmarkeringerne til at få samme rygvinkel på både højre og venstre side.

3. Spænd møtrikken.



Husk tipsikoen.
Kontrollér altid tipsikringens indstilling.

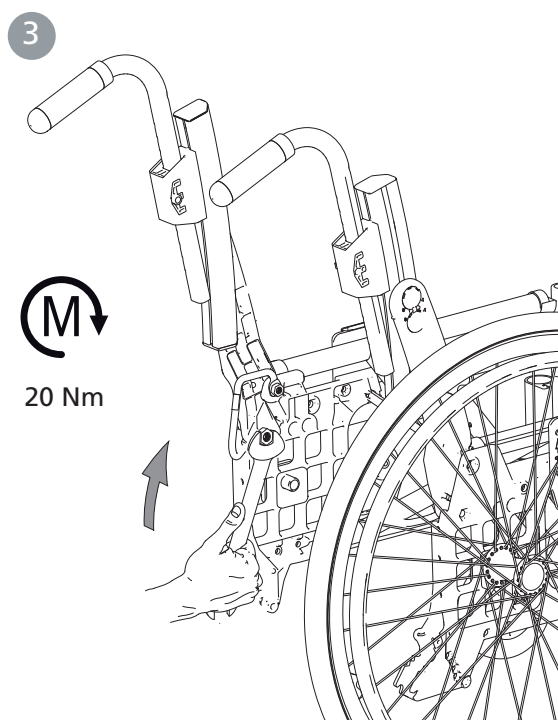
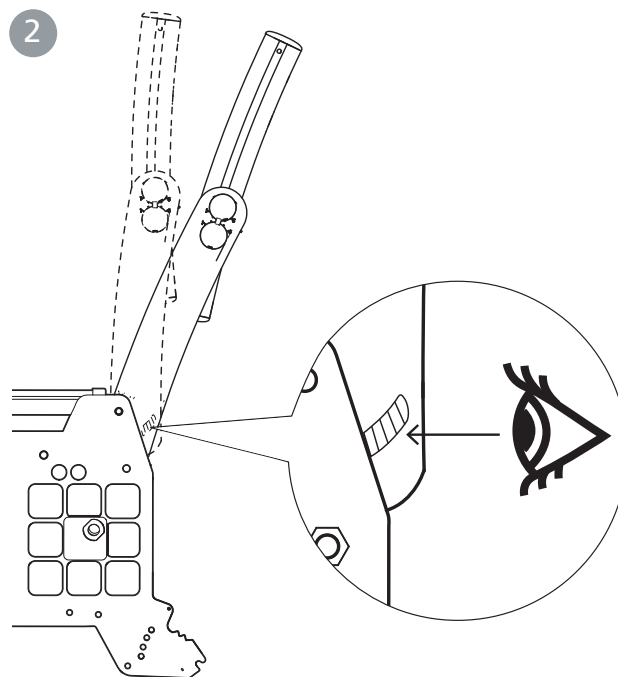

6. Indstillinger Crossryg 3A

Cross 5

Cross 5 XL

Justering af ryglænsenhøjde og lumbalvinkel

1. Løsn låseskruerne (A) maks. 1 omgang.
2. Justér ryghøjden ved hjælp af skalaen og markeringen på den nederste rygskinne. Stram låseskruerne maks. 1/2 omgang.
3. Sæt unbrakonøglen i låseskruen på den valgte excentermuffe, og løsn den 1/2 omgang. Flyt unbrakonøglen til excentermuffens nøglegreb, og indstil den ønskede lumbalvinkel.

4. Stram låseskruerne med 6 Nm.



Vi anbefaler, at man begynder med at justere lumbalvinklen med den øverste excentermuffe. Hvis der ønskes en større vinkel, justeres også den nederste excentermuffe.



Husk tipsikoen. Kontrollér altid tipsikringens indstilling.

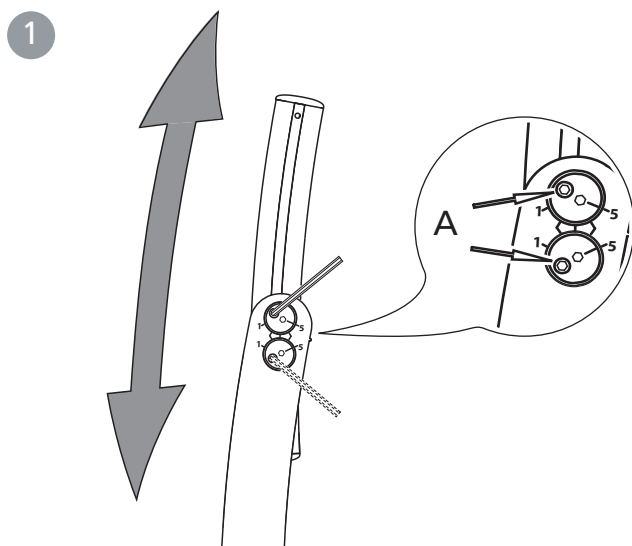

5 mm

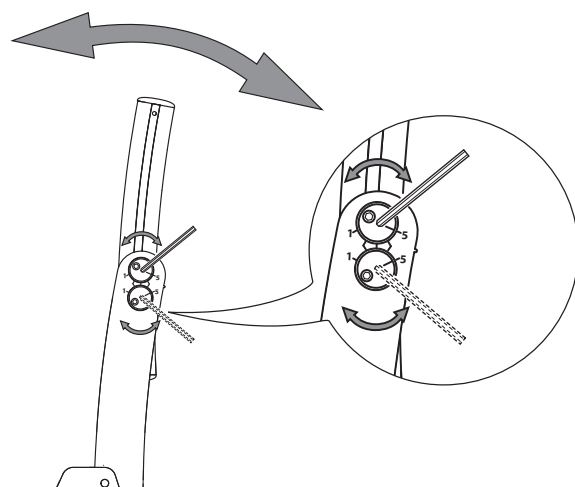
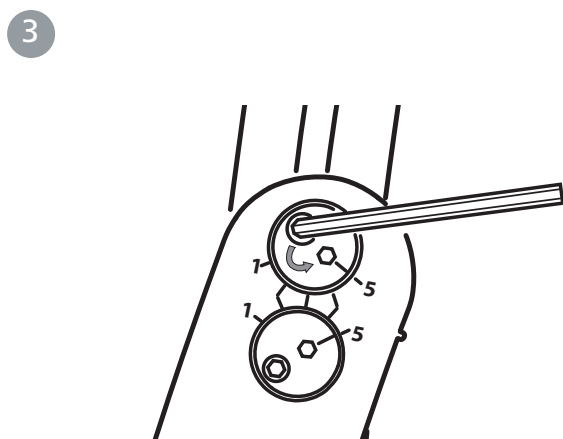
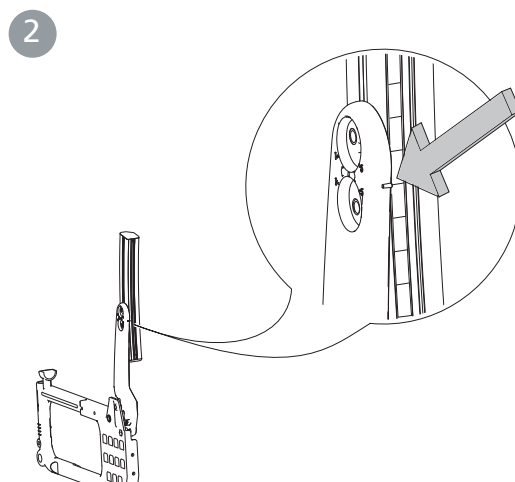

6. Indstillinger Crossryg 3A

Cross 5

Cross 5 XL

Justering af sædedybde ved hjælp af lumbalvinkel

En forlænget sædedybde fås ved at åbne ryglænsvinklen (hofte) og følge efter med lumbalvinklen.

1. Justér rygvinklen (se også figur 1-3 på side 32).
2. Justér lumbalvinklen ved hjælp af excentermufferne til den ønskede rygvinkel ifølge punkt 4-5, side 34.
3. Ved behov monteres sædeforlænger (tilbehør).



Husk tipsikoen.
Kontrollér altid tipsikringens indstilling.

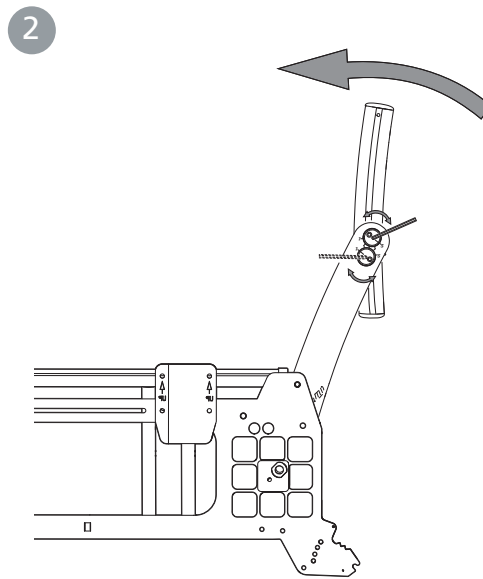
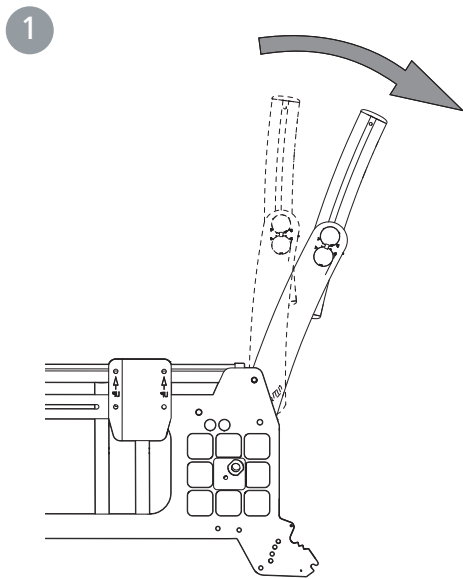

Montering af sædeforlænger

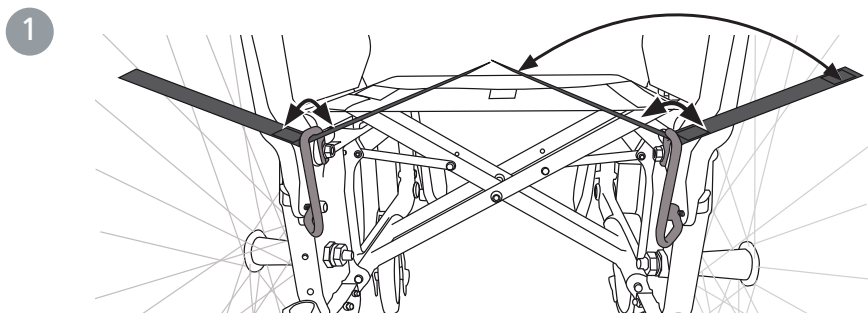

Husk tipsikoen.
Kontrollér altid tipsikringens indstilling.

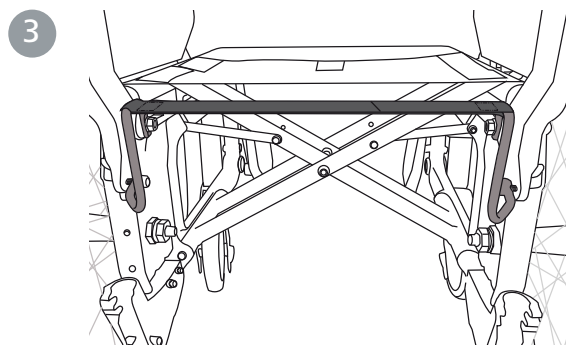
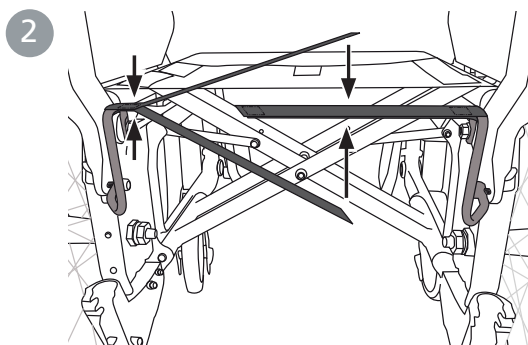

7. Indstillinger Crossryg 2

Cross 5

Cross 5 XL

Ryghøjde

Ryglæns højden er trinløs justerbar (se "Stolens muligheder"). Ryglæns højden indstilles ved at løsne skruerne (A) 2-3 omdrejninger. Sørg for at begge sider er i samme højde ved at kontrollere mod linealen (B) på bagsiden af ryglænsrøret. Spænd skruerne godt fast.



5 mm

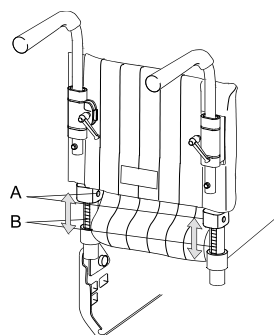

Husk tipsikoen.
Kontrollér altid tipsikringens indstilling.

Ryglænsvinkel

Ryglænets vinkel er trinløs justerbar (se også "Stolens muligheder"). Vinklen indstilles ved hjælp af møtrikkerne på indersiden af drivhjulsbeslagene.

- Møtrikken løsnes på et af ryglænsrørene, indstil til den ønskede vinkel og spænd den fast igen.
- Indstil det andet ryglænsrør på samme måde.



13 mm

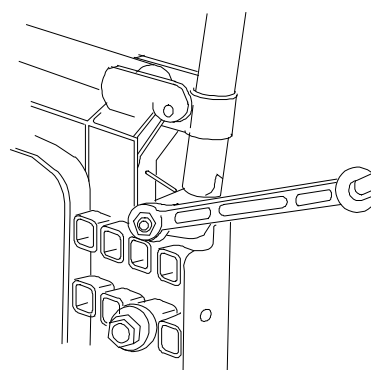

Kontroller at vinklerne på de to sider er ens ved at sammenligne afstanden mellem ryglænsrør og armlæn.



Husk tipsikoen.
Kontrollér altid tipsikringens indstilling.

Ryglænsbetræk / stropryg

Ryglænsbetrækkets form er individuel regulerbar ved hjælp af fem velcrobånd og ryglænsovertrækket.

- Sørg for at ryglænsovertrækket ikke er stramt mellem sæde og ryglæn, man skal kunne sidde helt ind til ryglænet.
- Alle båndene løsnes. Sørg for at brugeren sidder så langt tilbage på sædet som muligt.
- Spænd derefter atter båndene så de følger ryggens konturer og giver optimal støtte i bækkenet.



Spænd ikke de øverste bånd for hårdt, da det vil påvirke kørestolens kryds ved udklapning, det vil sige sæderørens låsning mod rammen.



Husk tipsikoen.
Kontrollér altid tipsikringens indstilling.

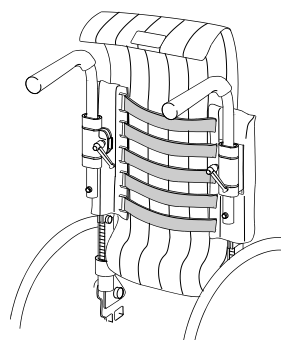

8. Indstillinger Crossryg 2B

Cross 5

Cross 5 XL

Ryghøjde

Ryglænsøjden er justerbar (se "Stolens muligheder"). Ryglænsøjden indstilles ved at løsne skruerne. Spænd skruerne.



Husk tiprisikoen.
Kontrollér altid tipsikringens indstilling.

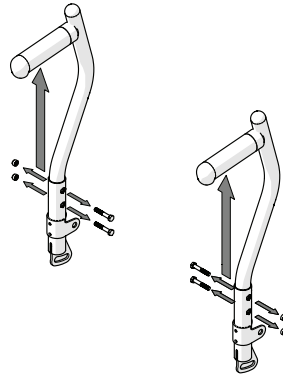

5 mm

Ryglænsvinkel

Ryglænets vinkel er trinløs justerbar (se også "Stolens muligheder"). Vinklen indstilles ved hjælp af møtrikkerne på indersiden af drivhjulsbeslagene.

- Møtrikken løsnes på et af ryglænsrørene, indstil til den ønskede vinkel og spænd den fast igen.
- Indstil det andet ryglænsrør på samme måde.



Kontroller at vinklerne på de to sider er ens ved at sammenligne afstanden mellem ryglænsrør og armlæn.



Husk tiprisikoen.
Kontrollér altid tipsikringens indstilling.

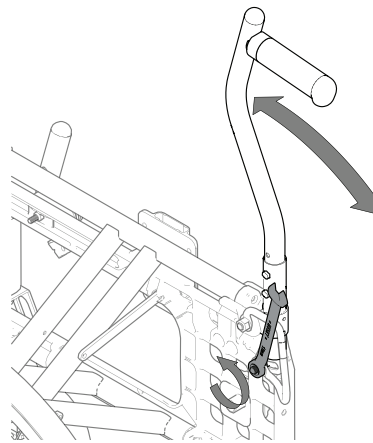

13 mm

Ryglænsbetræk / stroppryg

Ryglænsbetrækkets form er individuel regulerbar ved hjælp af fem velcrobånd og ryglænsovertrækket.

- Sørg for at ryglænsovertrækket ikke er stramt mellem sæde og ryglæn, man skal kunne sidde helt ind til ryglænet.
- Alle båndene løsnes. Sørg for at brugeren sidder så langt tilbage på sædet som muligt.
- Spænd derefter atter båndene så de følger ryggenes konturer og giver optimal støtte i bækkenet.



Spænd ikke de øverste bånd for hårdt, da det vil påvirke kørestolens kryds ved udklapning, det vil sige sæderørens låsning mod rammen.



Husk tiprisikoen.
Kontrollér altid tipsikringens indstilling.

9. Efterjusteringer

Cross 5

Cross 5 XL

Bremse, justering

Bremsen kan justeres trinløst.

1. Løsn skruen ca. en omgang.
2. Justér bremSENS stilling
3. Bremseklodsen skal være ca. 15-20 mm fra dækket i ubremset tilstand.

4. Sørg for, at bremsen sidder lige i sporet. Spænd møtrikken med ca. 5 Nm. Test bremsen!

5. Sørg for, at møtrikken låser på indersiden.



Bremseeffekten afhænger af dæktrykket. Bremsen er parkeringsbremse og må ikke anvendes som kørebremse.

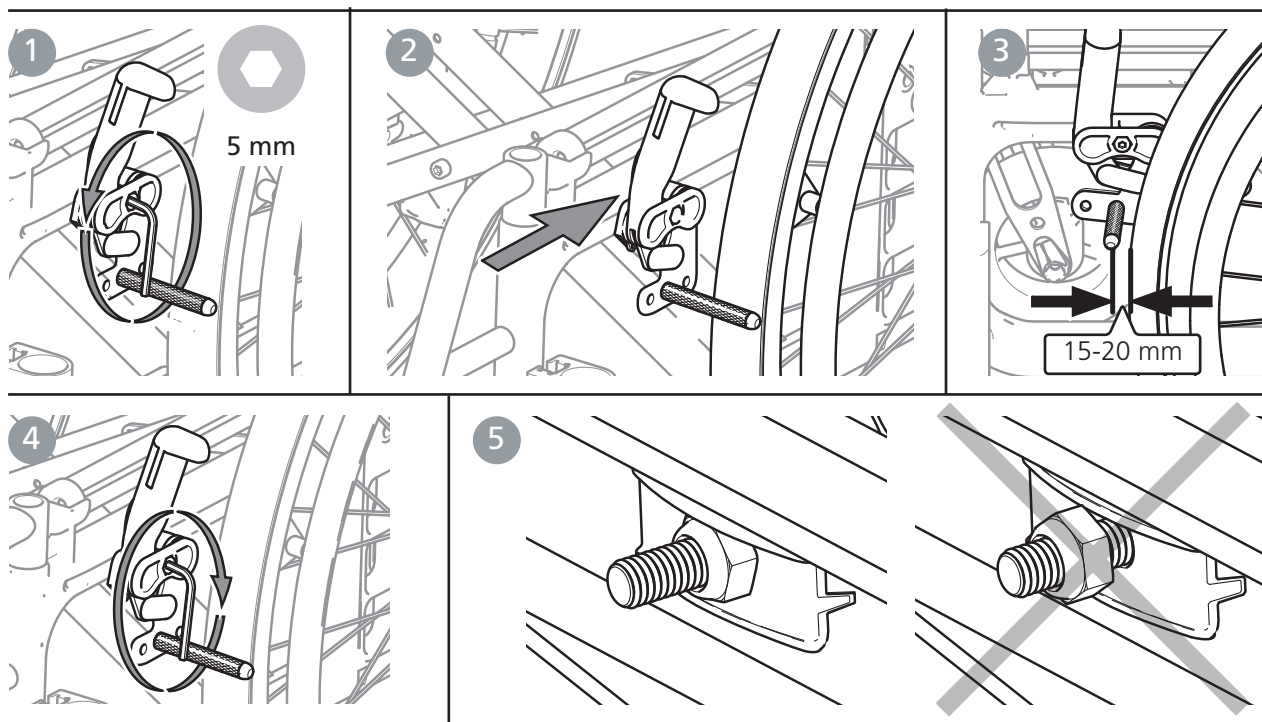

Hvis drivhjulene er monteret i en af de forreste stillinger, kan benstøtter, der foldes til siden, løsne en låst bremse. For at undgå dette skal bremsearmen justeres, så den er i "fristilling". Så løsnes bremsen først, når bremsearmen føres tæt på drivhjulet.

1. Løsn skruen på indersiden af bremsearmen.

2. Løsn den ovale plade, vend den 180° (takken på pladens inderside skal ramme det øverste hul).

3. Skru den fast igen.

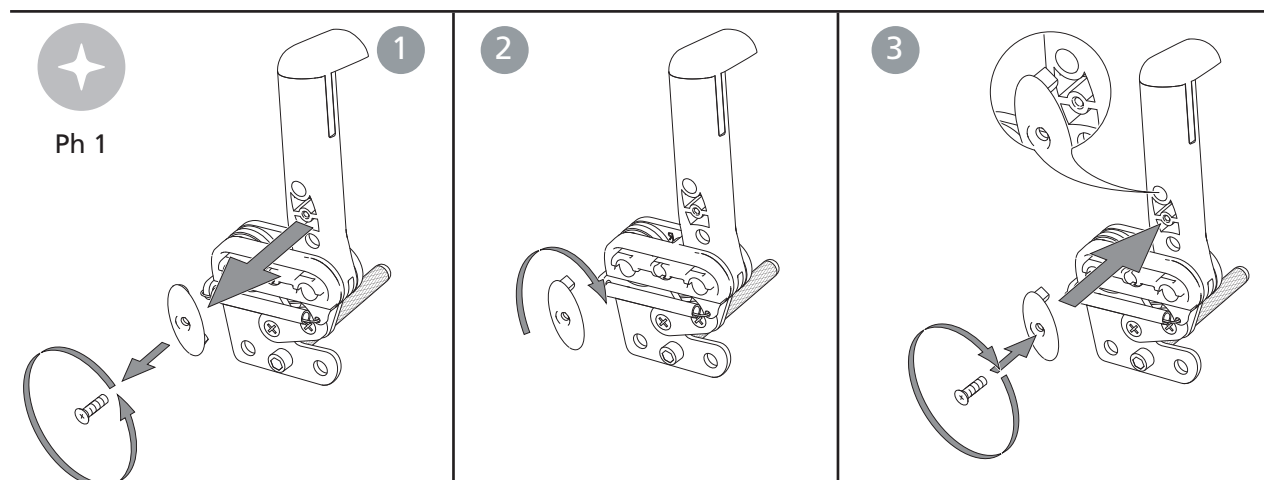

9. Efterjusteringer

Cross 5
Cross 5 XL

Justering af bremseklods ved visse drivhjulpositioner

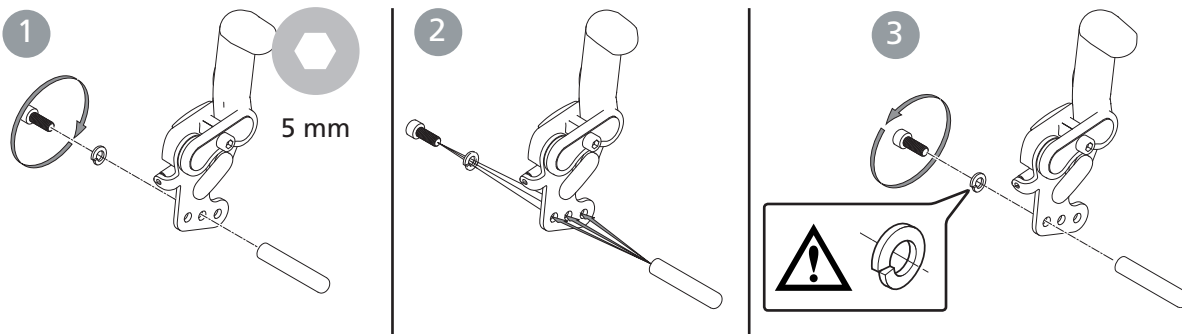

Benstøtte, trinløs, med regulerbar vinkel



Stå aldrig på fodpladerne, fare for at tippe! Ved løft af kørestolen tages benstøtterne af og løftes i rammen (nederste eller øverste rammerør).



Hav altid skrue og fingerskrue til fodpladen monteret, selvom fodpladen ikke anvendes.

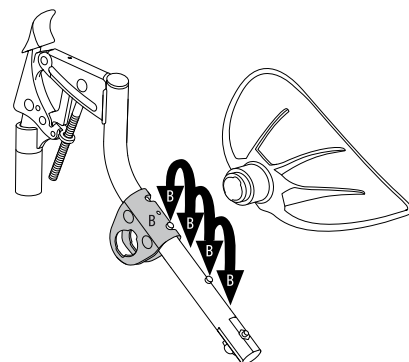
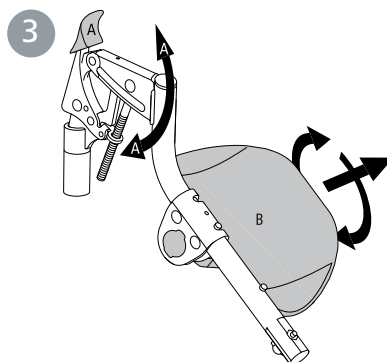
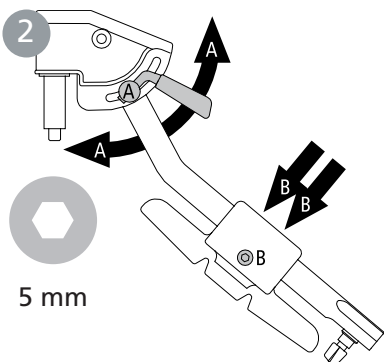
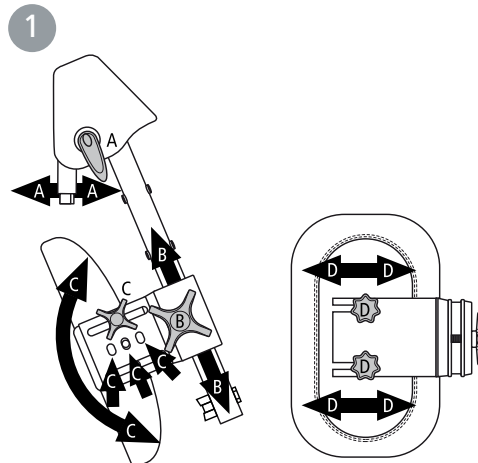
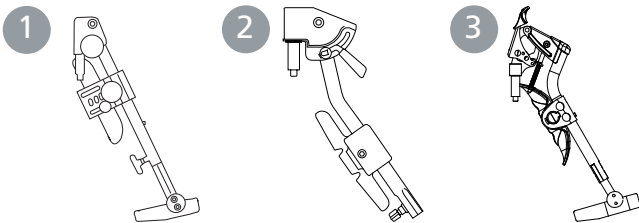

9. Efterjusteringer

Cross 5

Cross 5 XL

Amputationsbenstøtte



Sid aldrig på amputationsstøtten. Ved løft af kørestolen tages amputationsstøtten af, den anden benstøtte foldes ind under sædet (el. tag den af), og løftes i rammen (nederste eller øverste rammerør).



4 mm



6 mm

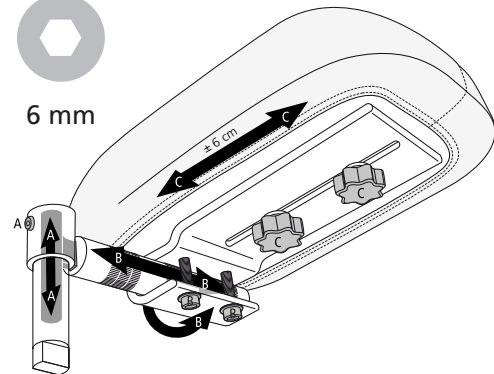

Tipsikring

Tipsikringerne er justerbare i højde og vinkel og regulerbare i længde.



Ved justering af sædehøjde, balancestilling eller rygvinkel skal tipsikringernes funktion altid kontrolleres.

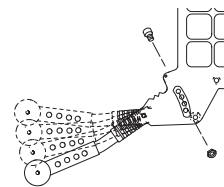

3-7 cm



5 mm

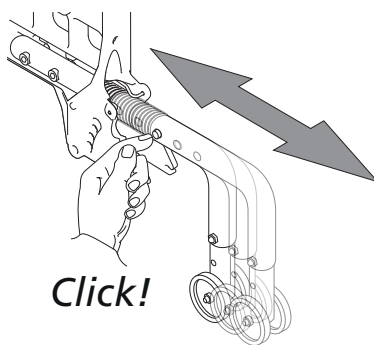
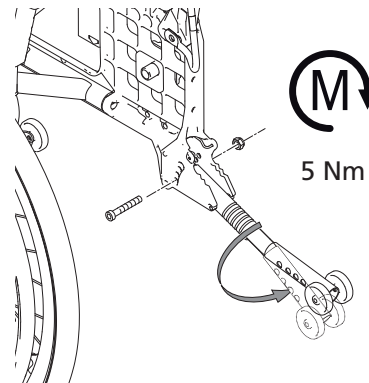
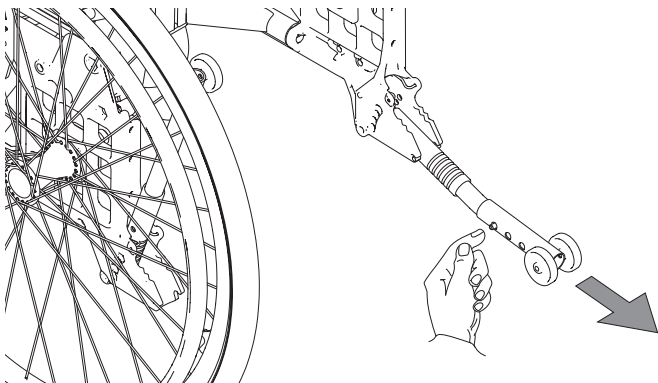

Click!

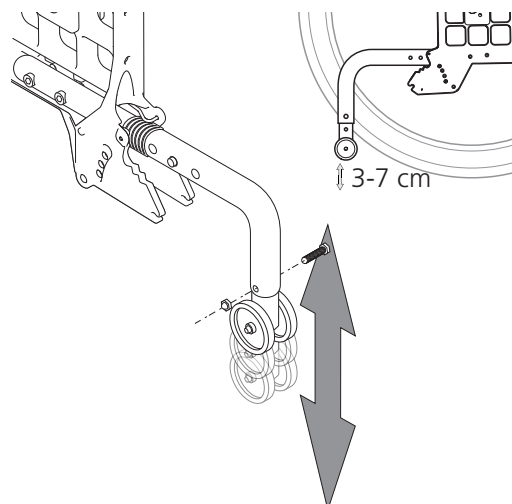

3-7 cm

9. Efterjusteringer

Cross 5

Cross 5 XL

Ændring af cambervinkel

Cambervinklen kan ændres ved at udskifte de skiver, der sidder mellem navmuffe og møtrik. Se afsnittet "Justering af sædehøjde ved hjælp af drivhjulposition/drivhjul".



Kontrollér, at drivhjulets navksel er korrekt indstillet. Knappen i navet skal fjedre ud til den oprindelige stilling.

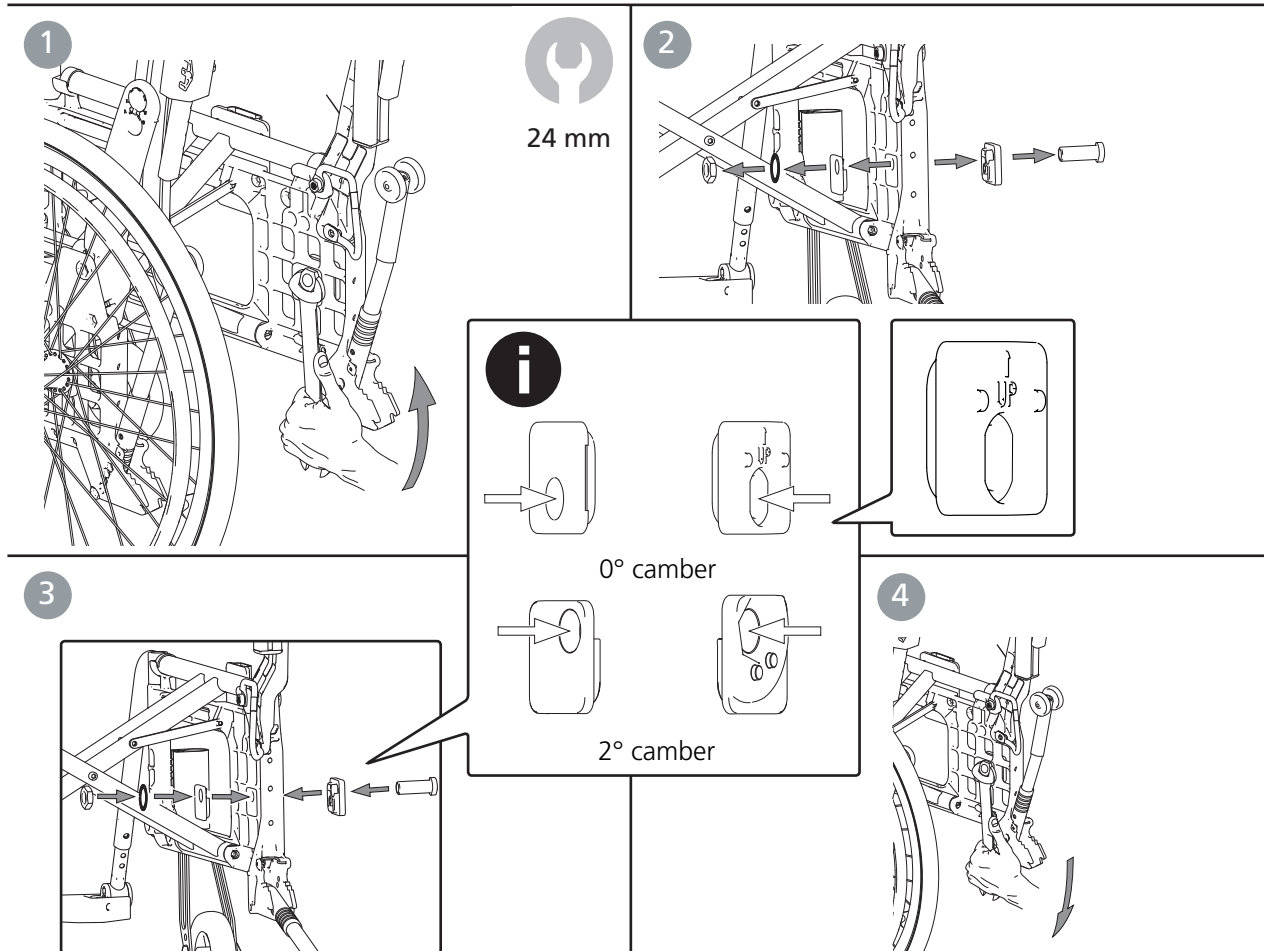

Tyngdepunkt/balanceindstilling

Tyngdepunktet (balanceindstillingen) justeres ved at ændre drivhjulenes position.
- Flyt navlejerne/drivhjulene fremad eller bagud.



Kontrollér også bremserne, se afsnittet "Bremse, justering".



24 mm

Når drivhjulenes position flyttes fremad, bliver kørestolen lettere at køre og dreje, men tendensen til at tippe bagover øges.

Se afsnittet "Justering af sædehøjde ved hjælp af drivhjulposition/drivhjul".



Tyngdepunktet ændres også ved ændret sædevinkel og/eller rygvinke.



Brug af tipsikring anbefales.



Kontrollér omhyggeligt, at drivhjul med quick-release er monteret ordentligt.

9. Efterjusteringer

Cross 5

Cross 5 XL

Drivringe

Materiale og afstand mellem drivhjul – drivring påvirker brugerens gribemuligheder. Cellegummi og plastbelagte fås som tilvalg.



Cellegummi/plastbelagte drivringe giver højere friktion.

Ved kraftig opbremsning kan der lettere opstå forbrændinger (f.eks. vabler).



Fare for, at fingrene kommer i klemme, kan forekomme ved passage gennem smalle passager, og hvis fingrene kommer ind i egerne.



Hvis der er fare for, at brugeren kan få fingrene ind i egerne, anbefaler vi egerbeskyttelse.

Ændring af drivingsafstand

Aluminium, stål, plastbelagt og cellegummidrivring til 24", 22" og 20" drivhjul. Afstanden mellem drivhjul og drivring kan justeres ved at flytte/bytte rundt på de to afstandsringe.

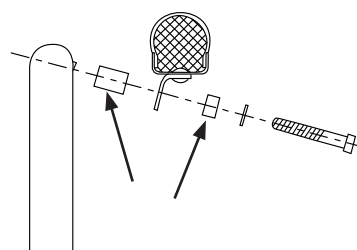

4 mm

10. Tilbehør – justering, håndtering

Monteringsanvisning følger altid med tilbehøret, når det leveres fra Etac.
Anvisninger findes også på vores hjemmeside www.etac.com

Cross 5

Cross 5 XL

Sædepude og komfortkile

Puden skæres til efter den indstillede sædedybde i for- eller bagkanten. Sørg for, at puden sidder tæt ind mellem rygrørene med de afrundede hjørner bagud, når længden måles.



Puden er en standardtype og ikke beregnet til brugere med siddesår.

Puden kan suppleres med en komfortkile. Den udjævner sædet i forkanten, hvilket forbedrer siddekomforten betydeligt. Placer komfortkilen i pudebetrækkets inderlomme på pudens underside. Pilen på komfortkilen skal vende opad og pege fremad.

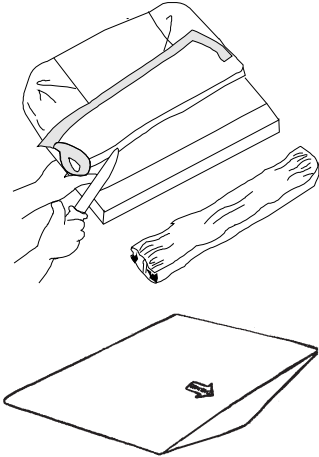

Armlæn, aftageligt, med justerbar højde

Armlænsbeslaget kan monteres i 2 forskellige højder. I stilling 1 kan armlænets højde justeres mellem 19-26 cm, og i stilling 2 (standard) mellem 24-31 cm i trin på 1 cm.



10 mm 5 mm

Låsepalens højde bestemmer både armlænets højde og fastgør sidepladen:

- Løsn skruen, der holder låsepalen fast.
- Skyd sidepladen op eller ned til den ønskede højde.
- Skru palen fast på sidepladen igen.

Højre armlæn kan ved behov monteres på venstre side og omvendt.



3 mm

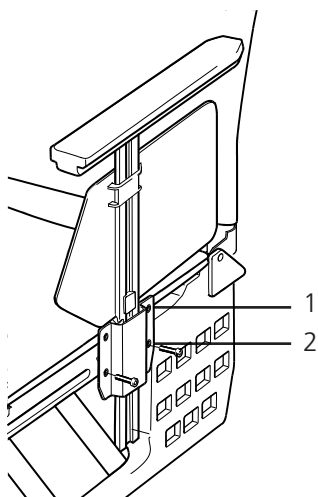

Kørestolen må ikke løftes ved hjælp af armlænene.



Med 24" lavtryk eller massive dæk i position F1 og E1 dækker armlænets sidebeskyttelse ikke forkanten af drivhjulet.

10. Tilbehør – justering, håndtering

Armlæn, opklappeligt, justerbart i højden

Det opklappelige armlæn fås i to varianter, med justerbar højde og med fast højde. Det er fast monteret på kørestolsrammen og kan føres opad/bagud ved at vippe den røde låsearm (A) indad.

Armlænet monteres ifølge den medfølgende monteringsanvisning.

Armlænets højde kan justeres mellem 22 – 30 cm i trin på 1 cm.

- Før den røde låsearm til siden, og løsne unbrakoskrue, der holder armlænskonsollen.
- Skyd armlænspladen op eller ned til den ønskede højde.
- Skru armlænskonsollen fast.



Armlænet kan ikke kombineres med stokkeholder eller med 24" el. 22" eller 20" drivhjul i stilling C.



Der kan forekomme begrænsninger for tipsikring, se afsnittet "Tilbehør" for yderligere oplysninger

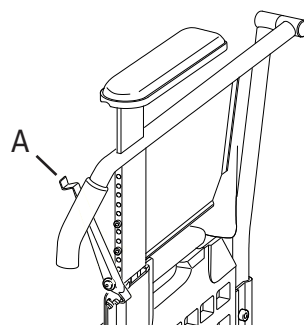

3 mm



Kørestolen må ikke løftes ved hjælp af armlænene.

Hoftebælte

Hoftebæltet er todelt, kan reguleres i længden og har snaplås. Det monteres i hullet umiddelbart foran rygledet over drivhjulsbeslaget.



Hoftebæltet er kun til placering i kørestolen. Det må ikke erstatte sikkerhedssele i en bil.



Kontrollér, at brugeren ikke glider frem på sædet, så bæltet lukker for blodtilførslen i hofte/taljeregionen.

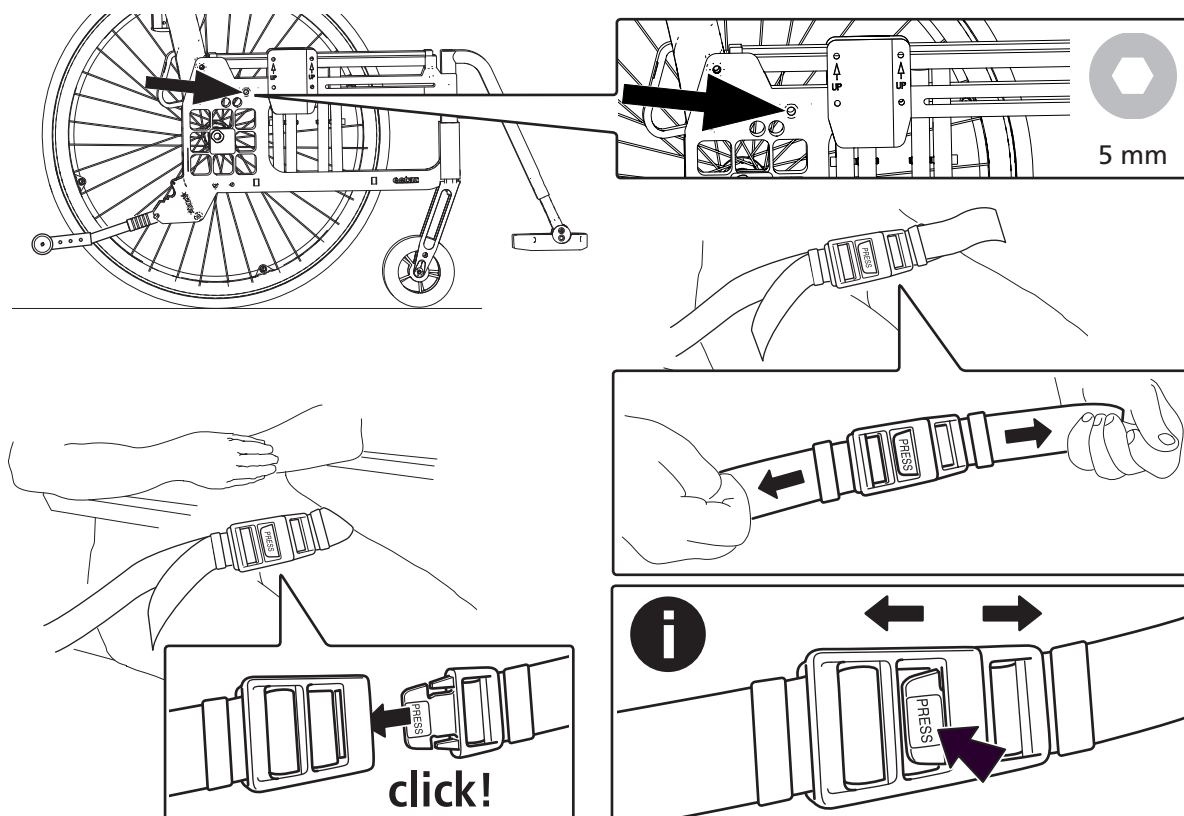

10. Tilbehør – justering, håndtering

Cross 5

Cross 5 XL

Hovedstøtte

Hovedstøtte monteres på kørebøjlen (tilvalg) eller på et separat hovedstøttefæste. Hovedstøtten kan reguleres i højde, dybde og vinkel og kan tages af.



Inden hovedstøtten indstilles, skal du kontrollere, at brugeren har en god siddestilling og sidder stabilt.



Kontrollér kørestolens balance, når brugeren læner hovedet mod hovedstøtten. Brug af tipsikring anbefales.

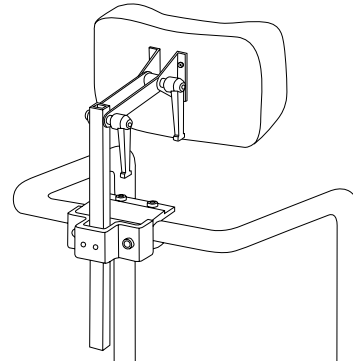

Hovedstøttefæste

Hovedstøttefæstet bruges til montering af hovedstøtten.



Løft ikke kørestolen i hovedstøttefæstet.

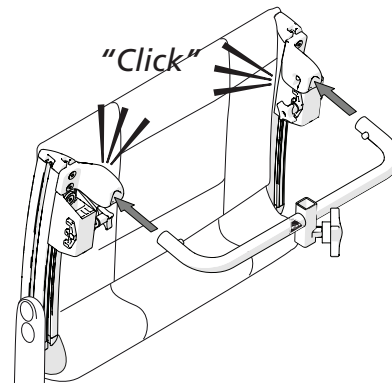

Tværstang





Tværstangen bruges til forstærkning af rygsetlet.

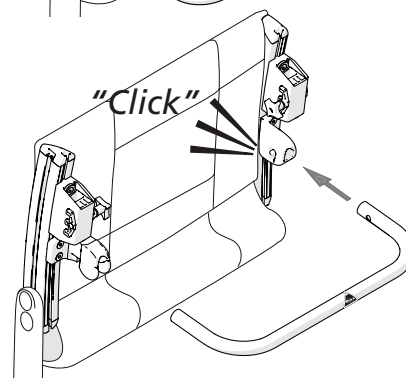
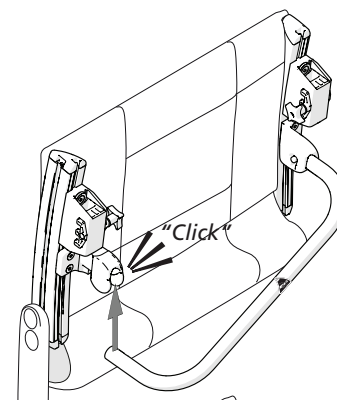





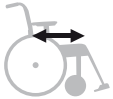

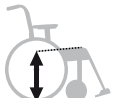

Løft ikke kørestolen i tværstangen.

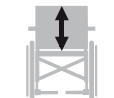

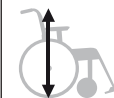
11. Tekniske data

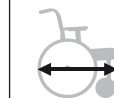
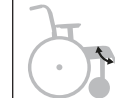
	Stoltype	Art nr Cross 5	Samlet bredde	Sædedybde fra rygrør**	Vægt***	Maks. brugervægt
						
Cross 5	35 cm kort	13123001	56,0 cm	36-42 cm	15,0 kg	135 kg
	35 cm lang	13123002	56,0	42-48	15,2 kg	135 kg
	37,5 cm kort	13123003	58,5	36-42	15,1 kg	135 kg
	37,5 cm lang	13123004	58,5	42-48	15,3 kg	135 kg
	40 cm kort	13123005	61,0	36-42	15,2 kg	135 kg
	40 cm lang	13123006	61,0	42-48	15,4 kg	135 kg
	42,5 cm kort	13123007	63,5	36-42	15,3 kg	135 kg
	42,5 cm lang	13123008	63,5	42-48	15,5 kg	135 kg
	45 cm kort	13123009	66,0	36-42	15,5 kg	135 kg
	45 cm lang	13123010	66,0	42-48	15,7 kg	135 kg
	47,5 cm kort	13123011	68,5	36-42	15,6 kg	135 kg
	47,5 cm lang	13123012	68,5	42-48	15,8 kg	135 kg
	50 cm kort	13123013	71,0	36-42	15,7 kg	135 kg
	50 cm lang	13123014	71,0	42-48	15,9 kg	135 kg
Cross 5 XL	47,5 cm kort	13123111	68,5 cm	36-42 cm	15,9 kg	160 kg
	47,5 cm lang	13123112	68,5	42-48	16,1 kg	160 kg
	50 cm kort	13123113	71,0	36-42	16,0 kg	160 kg
	50 cm lang	13123114	71,0	42-48	16,2 kg	160 kg
	52,5 cm kort	13123115	73,5	36-42	16,1 kg	160 kg
	52,5 cm lang	13123116	73,5	42-48	16,3 kg	160 kg
	55 cm kort	13123117	76,0	36-42	16,3 kg	160 kg
	55 cm lang	13123118	76,0	42-48	16,5 kg	160 kg
	57,5 cm kort	13123119	78,5	36-42	16,4 kg	160 kg
	57,5 cm lang	13123120	78,5	42-48	16,6 kg	160 kg
	60 cm kort	13123121	81,0	36-42	16,5 kg	160 kg
	60 cm lang	13123122	81,0	42-48	16,7 kg	160 kg



Sædehøjde bag	Sædehøjde for	Ryglæns-højde*	Transport-bredde	Samlet højde	Samlet længde	Benstøtte-længde	Sammenklap-pet længde	Benstøtte-vinkel	Størrelse på baghjul
									
34-53 cm	34-56,5 cm	32-45 cm	32 cm	74-128 cm	102-122 cm	26-64 cm	76-92 cm	108°-114°	46,5-48,5 cm

* Gælder Crossryg 3A standard. For Crossryg 3A høj gælder 38-51 cm.

** Med triangulær ryg + maks. 7 cm

*** Med massivt dæk og ståldrivring, +1,3 kg

Cross 5	Vægtene gælder for stol med 24" drivhjul med quick-release, højtryksdæk, aluminiumdrivringe, kørehåndtag, benstøtte, fodplade, bremse, armlænsbeslag, 6 1/2" forhjul og mediumforgaffel. De angivne mål kan variere $\pm 2\%$.
Cross 5 XL	Vægtene gælder for stol med 24" drivhjul med quick-release, massivt dæk, ståldrivringe, tværstang til ryg, kørehåndtag, benstøtte, fodplade, hælrem, bremse, armlænsbeslag, 6 1/2" forhjul og mediumforgaffel. De angivne mål kan variere $\pm 2\%$.

Maks. hældning sidelæns	Maks. hældning ned
	
>20°	>20°

12. Service og vedligeholdelse

Vask af ryg og sæde

Betrækket er fremstillet af polyesterstof i to lag.

Sædebetrækket er fæstnet i langsgående spor i sæderørene, og det kan nemt afmonteres fra stellet ved at skrue endemufferne af.

Stropryggen tages af ved at skrue endemufferne af.

Træk derefter betrækket op, og vask det ifølge vaskeanvisningerne på produktet.

Drivhjul/forhjul

Dæk/slange: Kontrollér dæktrykket (se dæksiden) og desuden dækmønstret mindst en gang om måneden.

Eger: Løse eger kan give eksede hjul. Kontakt en cykelhandler eller din kommune ved behov for egerjustering.

Hjulaksler: Rengør hjulaksler fra hår og snavs ved behov.

Kuglelejer: Vedligeholdelsesfrie.

Drivring: Hvis en drivring får en revne, der beskadiger hånden ved fremdrivning, skal den udskiftes.

Forgaffelfæste: For optimale køreegenskaber skal beslagene være indstillet vinkelret. Kontrollér også, at forgaflerne er spændt korrekt. Se afsnittet "*Afmontering/montering af forgaffel*".

Bremser

Bremsernes effekt afhænger af dæktrykket. Kraftig tilsmudsning kan påvirke bremsemekanismen negativt.

Ved behov for justering, se afsnittet "*Bremse, justering*".

Vask af stel

Det er vigtigt, både for dit eget velvære og for stolens holdbarhed, at holde stolen ren. Den er udstyret med drænhuller, så den er let at vaske og tørre.

Rengør stellet med et ikke-slibende rengøringsmiddel med en pH-værdi på 5-9 eller 70 % desinfektionssprit. Skyl og tør efter.

Reparationsmaling

Til mindre ridser og lakskader fås reparationsmaling i alle Cross-kørestolens stelfarver.

Andet

Hvis noget på din kørestol ikke fungerer, skal du kontakte din ordinerende terapeut eller kommune. Defekte kørestole må ikke anvendes.

Ved reparation og udskiftning af dele bør der anvendes originale dele fra Etac eller komponenter i tilsvarende kvalitet.

Ved brug af andre dele er Etac ikke ansvarlige for funktion og sikkerhed.



Ved behov smøres bevægelige dele/led med f.eks. cykelolie eller lignende.

13. Test og garantier

CE-mærkning, tests:

Produktet er i overensstemmelse med Rådets direktiv 93/42/EØF om medicinsk udstyr.

Produktet er blevet testet og opfylder kravene i EN 12183, som omfatter ISO 8191-2.

Kombinationsaftaler forefindes – se www.etac.com.

Kørestolene fra Etac er blevet testet i henhold til ISO 7176-19. De er blevet kollisionstestet af Sveriges Provnings- og Forskningsinstitut. Tests er udført med fastspændingsanordning UNWIN_WWR/ATF/K/R og med trepunktssele 907523, Klippan Safety AB.

Levetid:

Det primære produkts holdbarhed og levetid er mindst fem år ved anvendelse i overensstemmelse med den tilsigtede anvendelse, sikkerhedsinstruktionerne, rekonditioneringsmanualen og vedligeholdelsesinstruktionerne i brugervejledningen. Det primære produkt består af sæde- og rygstel. Yderligere dele/reservedele håndteres i overensstemmelse med vejledningerne og rekonditioneringsmanualen. Den faktiske levetid kan variere, afhængigt af hvor meget og hvor intensivt produktet anvendes, men den vil højst være 10 år. Hvis det er meningen, at produktet skal anvendes efter den af Etac specificerede levetid, påhviler det ejeren af produktet at sikre produktets funktionsdygtighed i overensstemmelse med manualen og rekonditioneringsinstruktionerne. Hvis dette ikke er muligt, skal produktet tages ud af brug.

Følgende overfladebehandlingsmetoder er anvendt:

Lakerede flader = Pulversprøjtet polyester eller ED-lakering
 Ulakerede aluminiumsdele = Anodisering
 Ulakerede stålfalder = Forzinkning

Garanti:

5 års garanti mod fejl i materialer og forarbejdning. Vilkår fremgår af www.etac.com

Specialtilpasning:

Er alt, der ligger uden for vejledningens instruktioner og indstillinger. Kørestole specialtilpasset af kunden må ikke beholde Etacs CE-mærkning. Etacs garanti bortfalder. Hvis der er tvivl om udførelse af tilpasningen, spørg Etac til råds.

Kørestole sammenkoblet med et andet produkt må ikke beholde noget af produkternes CE-mærkning, medmindre der foreligger en kombinationsaftale. Kontakt Etac for aktuel information.



Sorteres i henhold til nationale forskrifter

Etac Sverige AB
Box 203
334 24 Anderstorp
Sweden

Tel 0371-58 73 00
Fax 0371-58 73 90
info@etac.se
www.etac.se

Etac R82 GmbH
Industriestraße 13
45699 Herten
Germany

Tel 02366-5006-0
Fax 02366-5006-200
info@etac.de
www.etac.de

Etac AB (export)
Box 203
334 24 Anderstorp
Sweden

Tel 46 371-58 73 30
Fax 46 371-58 73 90
info@etac.se
www.etac.com

Etac R82 B.V.
Tinweg 8
8445 PD Heerenveen,
Nederland

Tel +31 72 547 04 39
info.holland@etac.com
www.etac.com

Etac AS
Pb 249,
1501 Moss,
Norway

Tel 815 69 469
Fax 69 27 09 11
hovedkontor.norge@etac.com
www.etac.no

Etac UK Limited
29 Murrell Green Business Park
London Road, Hook, Hampshire
RG27 9GR, United Kingdom

Tel 01256 767 181
Fax 01256 768 887
info@etacuk.com
www.etac.com

Etac A/S
Egeskovvej 12
8700 Horsens
Denmark

Tel 79 68 58 33
Fax 75 68 58 40
info@etac.dk
www.etac.dk

R82 UK Limited.
Unit D4A, Coombswood Business
Park East
Coombswood Way, Halesowen
West Midlands B62 8BH
United Kingdom

Tel 0121 561 2222
Fax 0121 559 5437
enquiries@etac.uk.r82.com
www.etac.com

R82, Inc.
12801 E. Independence Boulevard
P.O. Box 1739
Matthews, NC 28106, USA

Tel 800 336 7684
Fax 704 882 0751
Information@snugseat.com
www.etac.com



Etac Supply Center AB
Långgatan 12
SE-334 24 Anderstorp



etac®